

• Descrizione

• Description

• Description

• Beschreibung

• Descripción

• Beschrijving

• Descrição

N/NT/L4501C

N/NT/L4502C

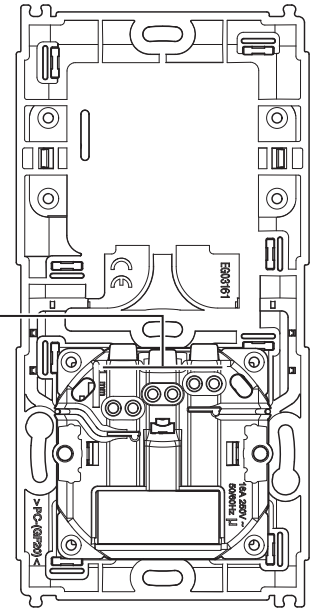
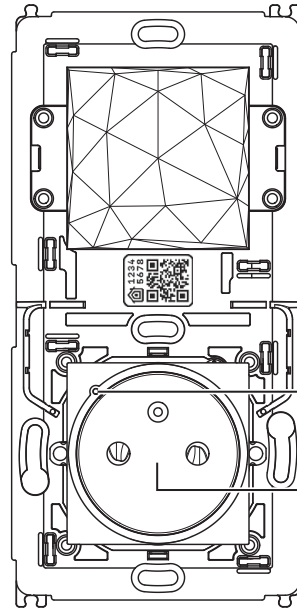
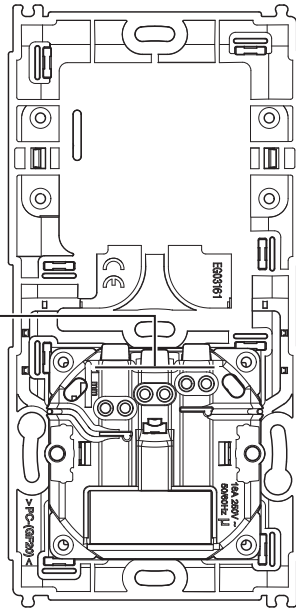
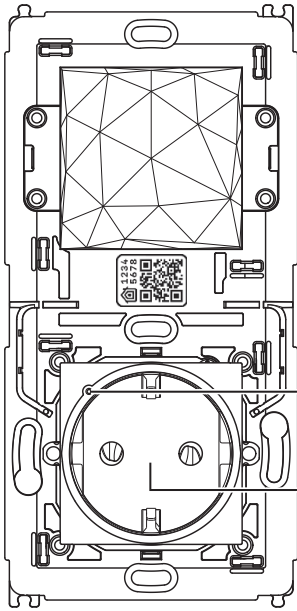

1. Morsetti di collegamento
2. Led segnalazione
3. Presa connessa 16 A
Protezione integrata aggiuntiva in caso di sovraccarichi maggiori di 16 A

1. Connection clamps
2. Notification LED
3. 16 A connected socket outlet
Extra built-in protection in the event of overloads of more than 16 A

1. Bornes de branchement
2. Voyant de signal
3. Prise connectée 16 A
Protection intégrée supplémentaire en cas de surcharges supérieures à 16 A

1. Anschlussklemmen
2. Meldeleuchte
3. 16 A Buchse verbunden
Zusätzlicher integrierter Schutz gegen Überlastungen von mehr als 16 A

1. Bornes de conexión
2. LED de señal
3. Toma conectada 16 A
Protección integrada adicional en caso de sobrecargas superiores a 16 A

1. Aansluitklemmen
2. Signalering met led
3. 16 A verbonden stopcontact
Extra geïntegreerde beveiliging voor overbelastingen van meer dan 16 A.

1. Bornes de conexão
2. LED de sinalização
3. Tomada conectada 16 A
Proteção integrada adicional em caso de sobrecargas superiores a 16 A

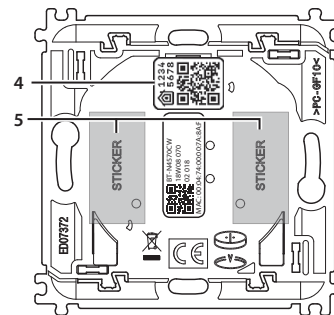
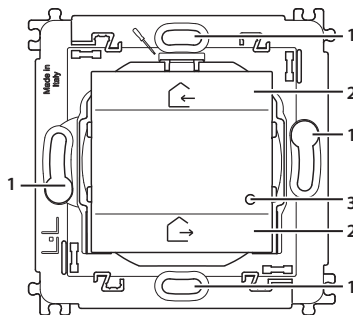

1. Fori di fissaggio (interasse 60 mm)
2. Pulsante di comando
3. Led segnalazione
4. Codice per HomeKit
5. Adesivi riposizionabili

1. Fixing holes (centre distance 60 mm)
2. Control pushbutton
3. Notification LED
4. HomeKit code
5. Removable stickers

1. Trous de fixation (entraxe 60 mm)
2. Bouton de commande
3. Voyant LED
4. Code HomeKit
5. Adhésifs repositionnables

1. Befestigungslöcher (Zwischenabstand 60 mm)
2. Steuertaste
3. Meldeleuchte
4. HomeKit-Code
5. Wiederpositionierbare Klebestreifen

1. Agujeros de fijación (distancia entre ejes 60 mm)
2. Pulsador de mando
3. LED de señal
4. Código para HomeKit
5. Adhesivos reposicionables

1. Bevestigingsgaten (tussenafstand 60 mm)
2. Bedieningsknop
3. Signalering met led
4. Code voor HomeKit
5. Verplaatsbare stickers

1. Furos de fixação (distância entre eixos de 60 mm)
2. Botão de comando
3. LED de sinalização
4. Código para HomeKit
5. Adesivos reposicionáveis

• Configurazione

• Configuration

• Configuration

• Konfiguration

• Configuración

• Configuratie

• Configuração

Per eseguire la prima installazione, la sostituzione e/o rimozione di un dispositivo e per qualsiasi altra informazione, fare riferimento alla App od al manuale del gateway scaricabile dal sito:
 For the first installation and/or replacement, and/or removal of the device, or any other information, refer to the App or to the gateway manual, which can be downloaded from the website:
 Pour effectuer la première installation, le changement et/ou le retrait d'un dispositif et pour toute autre information, faire référence à l'appli ou au manuel de la passerelle téléchargeable en se rendant sur le site:
 Um ein Gerät zum ersten Mal zu installieren und/oder auszutauschen und/oder zu entfernen, sowie für weitere Informationen, beziehen Sie sich bitte auf die App oder das Handbuch oder des Gateways, das von der Website heruntergeladen werden kann:

Para efectuar la primera instalación, la sustitución y/o el desmontaje de un equipo y para otra información, se ha de consultar la App o el manual del gateway, que puede descargarse en el sitio:
 Raadpleeg de App of de handleiding van de gateway, door deze de website te downloaden, voor de eerste installatie, de vervanging en/of de verwijdering van een apparaat en andere informatie:
 Para executar a primeira instalação, a substituição e/ou a remoção de um dispositivo e para qualquer outra informação, roga-se consultar a APP ou manual do gateway que pode ser baixado do site:

www.homesystems-legrandgroup.com

- ANDROID: Richiede Android 5.0 e successivo con accesso a Google Play
- ANDROID: requires Android 5.0 and higher with access to Google Play
- ANDROID : nécessite Android 5.0 ou suivant avec accès à Google Play
- ANDROID: erfordert Android 5.0 und höher mit Zugriff auf Google Play
- ANDROID: requiere Android 5.0 y sucesivo con acceso a Google Play
- ANDROID: vereist Android 5.0 en hoger met toegang tot Google Play
- ANDROID: requer Android 5.0 e posterior com acesso a Google Play

- iOS: Richiede un iPhone, iPad, o iPod touch con iOS 12.0 o successivo.
- iOS: requires an iPhone, iPad, or iPod touch with iOS 12.0 or later
- iOS : nécessite un iPhone, un iPad ou un iPod touch avec iOS 12.0 ou suivant
- iOS: erfordert ein iPhone, iPad oder iPod touch mit iOS 12.0 oder höher
- iOS: requiere el uso de un iPhone, iPad, o iPod touch con iOS 12.0 o sucesivo
- iOS: vereist een iPhone, iPad, of iPod touch met iOS 12.0 of hoger
- iOS: requer um iPhone, iPad, ou iPod touch com iOS 12.0 ou posterior

App Home + Control

Scarica su App Store

DISPONIBILE SU Google Play

www.homesystems-legrandgroup.com

• Montaggio

• Mounting

• Montage

• Montage

• Montaje

• Montage

• Montagem

Attenzione: Posizionare il dispositivo in una posizione con buona copertura del segnale Wi-Fi del router

Caution: Place the device in a position with good Wi-Fi router signal reception

Attention : Placer le dispositif dans une position gage de bonne couverture du signal Wi-Fi du routeur

Achtung: Stellen Sie das Gerät an einem Ort mit guter Wi-Fi-Signalabdeckung Ihres Routers auf

Atención: Posicionar el equipo en una posición con una buena cobertura de la señal Wi-Fi del enrutador

Opgelet: Plaats het apparaat op een plek waar het wifi-sigitaal van de router goed wordt ontvangen

Atenção: Posicionar o dispositivo numa posição com boa cobertura do sinal Wi-Fi do roteador



Togliere tensione dall'interruttore generale

Cut the power at the general circuit breaker

Coupez le courant au disjoncteur général

Den Hauptschalter stromlos machen

Quitar tensión al interruptor general

Verwijder de spanning van de hoofdschakelaar

Desligar a tensão do interruptor geral

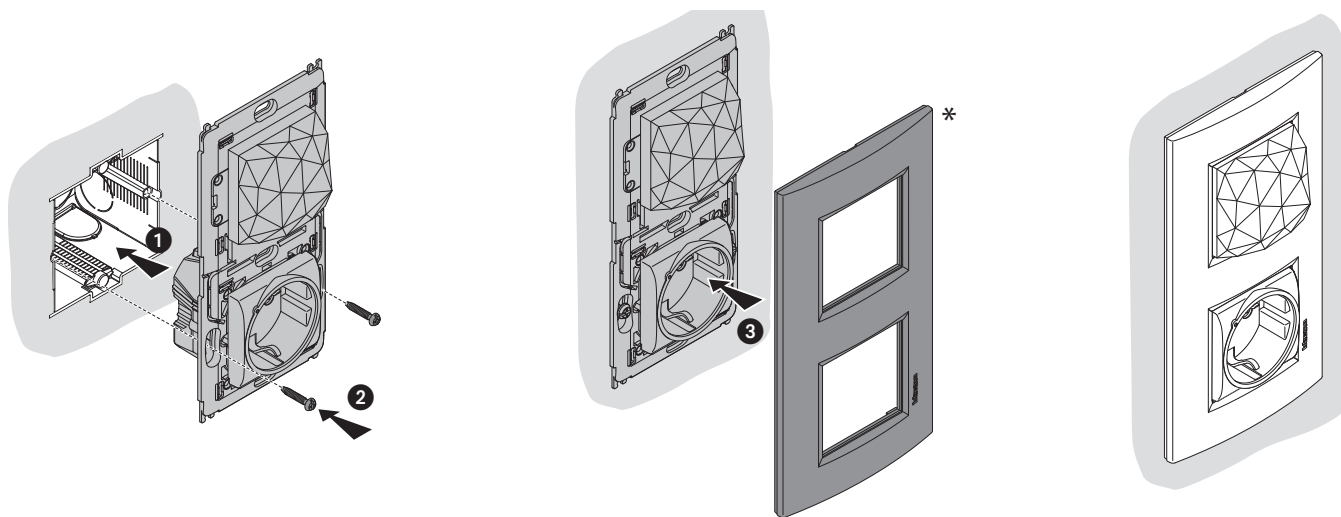

A muro
 On the wall
 Mural
 Wandmontage
 Mural
 Aan de wand
 Na parede

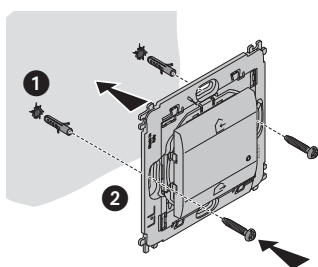

Con adesivo riposizionabile
 With removable sticker
 Avec adhésif repositionnable
 Mit wiederpositionierbare Klebestreifen
 Con adhesivo reposicionable
 Met verplaatsbare sticker
 Com adesivo reposicionável

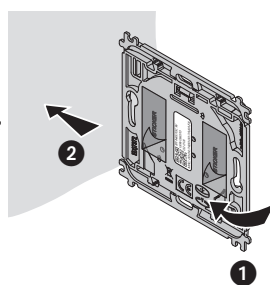

Con scatola 502E
 With 502E box
 Avec boîte 502E
 Mit Dose 502E
 Con caja 502E
 Met doos 502E
 Com caixa 502E

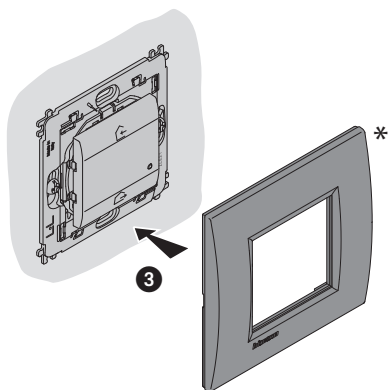
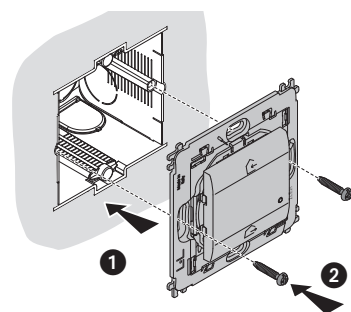

Il dispositivo NON è compatibile con le placche serie LIVINGLIGHT AIR.
 The device is NOT compatible with the LIVINGLIGHT AIR cover plates.
 Le dispositif N'EST PAS compatible avec les plaques de la série LIVINGLIGHT AIR.
 Das Gerät ist NICHT mit den Platten der Serie LIVINGLIGHT AIR kompatibel.
 El equipo NO es compatible con las placas serie LIVINGLIGHT AIR.
 Het apparaat is NIET compatibel met platen uit de serie LIVINGLIGHT AIR.
 O dispositivo NÃO é compatível com as placas da série LIVINGLIGHT AIR.

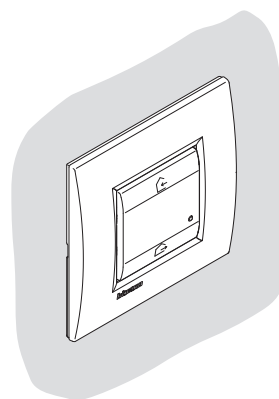

* Da acquistare separatamente

To be purchased separately

À acheter séparément

Getrennt zu erwerben

Compror por separado

Apart kopen

A adquirir separadamente

- Reset dati Wifi e dati HomeKit
- Reset of Wifi data and HomeKit data
- Réinitialisation des données Wi-Fi et des données HomeKit
- Wifi- und HomeKit-Daten zurücksetzen
- Reset datos Wifi y datos HomeKit
- Reset wifi-gegevens en HomeKit-gegevens
- Reset dados Wifi e dados HomeKit

Attenzione: questa procedura dissocia completamente il dispositivo da HomeKit e lo disconnette dalla rete wi-fi. Non ha nessun effetto sull'associazione dei dispositivi sull'impianto che rimangono connessi tra di loro.

Warning: this procedure completely dissociates the device from HomeKit and disconnect it from Wi-Fi network. It has no effect on the association of the devices on the system that remain connected to each other.

Attention : cette procédure dissocie complètement le dispositif de HomeKit et le déconnecte du réseau Wi-Fi. Elle n'a aucun effet sur l'association des dispositifs présents sur l'installation qui restent connectées les uns aux autres.

Achtung: dieser Vorgang trennt das Gerät vollständig vom HomeKit und vom Wifi-Netz. Dies hat keinen Einfluss auf die Zuordnung der Geräte auf dem System, die miteinander verbunden bleiben.

Atención: este procedimiento desasocia completamente el dispositivo de HomeKit y lo desconecta de la red Wi-Fi. No afecta a la asociación de los dispositivos en la instalación, que permanecen conectados entre sí.

Opgelet: deze procedure koppelt het apparaat volledig los van HomeKit en van het wifi-netwerk. Deze procedure heeft echter geen enkele uitwerking op de koppeling van de apparaten in de installatie. Deze blijven onderling verbonden.

Atenção: este procedimento exclui totalmente o dispositivo do de HomeKit e desconecta-o da rede Wi-Fi. Não tem nenhum efeito sobre a associação dos dispositivos no sistema que permanecem conectados entre eles.

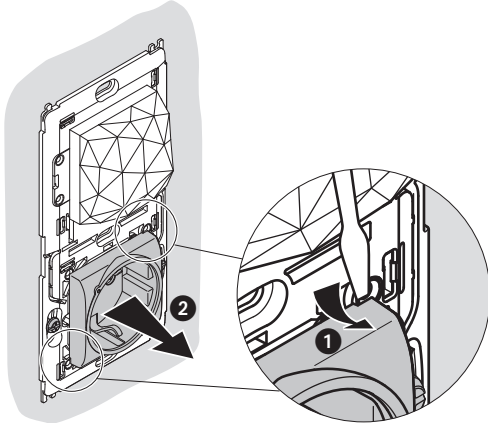

Attenzione: non eseguire mai il reset del comando wireless Master Entra / Esci L/N/NT4570CW.

Warning: never reset the In/Out Master wireless control L/N/NT4570CW.

Attention : ne jamais effectuer le reset de la commande sans fil Master Entrée / Sortie L/N/NT4570CW.

Achtung: Setzen Sie die wireless Steuerung Master Enter / Exit L/N/NT4570CW niemals zurück.

Atención: no efectuar nunca el reset del mando inalámbrico Master Entrar / Salir L/N/NT4570CW.

Opgelet: de wireless-bediening Master In/Out L/N/NT4570CW mag nooit gereset worden.

Atenção: nunca efetuar o reset do comando wireless Master Entrar / Sair L/N/NT4570CW.

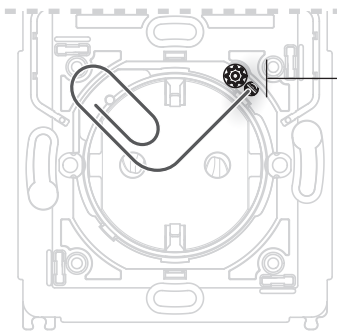



Premere e mantenere premuto il pulsante reset  fino a quando lampeggia rosso. A questo punto rilascia. Il reset è eseguito.

Press and hold down the reset pushbutton  until it flashes red. Now release. The reset has been done.

Appuyer sur le bouton de reset  et le maintenir enfoncé jusqu'au clignotement rouge. Ensuite relâcher. Le reset est effectué.

Drücken die Taste Reset  und halten Sie sie gedrückt bis sie rot blinkt. Dann die Taste loslassen. Reset durchgeführt.

Presionar sin soltar el botón reset  hasta que parpadee en color rojo. Entonces soltar. El reset se ha efectuado.

Houd de resetknop  ingedrukt tot de led rood begint te knipperen. Laat de knop nu los. De reset is verricht.

Carregar e manter carregado o botão  até piscar a vermelho. Nesta altura soltar. O reset foi efetuado.

Attenzione: la pressione involontaria breve del pulsante reset, avvia l'associazione (LED verdi accesi di tutti gli altri dispositivi dell'impianto). Premere brevemente e contemporaneamente i due tasti del comando L/N/NT4570CW Master per terminarla.

Warning: a short accidental pressure of the reset pushbutton, starts the association (the green LEDs of all the other system devices are ON). Press quickly and at the same time the two keys of the L/N/NT4570CW Master control to end it.

Attention : une brève pression involontaire sur le bouton de reset active l'association (voyants verts de tous les autres dispositifs de l'installation allumés). Appuyer brièvement et simultanément sur les deux touches de la commande L/N/NT4570CW Master pour la terminer.

Achtung: Durch den kurzen versehentlichen Druck der Reset-Taste wird die Zuordnung gestartet (grüne LED leuchtet an allen anderen Geräten der Anlage). Drücken Sie kurz und gleichzeitig die beiden Tasten der Master-Steuerung L/N/NT4570CW, um sie zu beenden.

Atención: la presión involuntaria breve del botón reset acciona la asociación (LEDs verdes encendidos en todos los otros equipos del sistema). Presionar al mismo tiempo brevemente los dos botones del mando L/N/NT4570CW Master para acabar la asociación.

Opgelet: wanneer de resetknop per ongeluk kort ingedrukt wordt, wordt de koppeling gestart (de groene leds van alle andere apparaten van de installatie branden). Druk de twee toetsen van de bediening L/N/NT4570CW Master tegelijkertijd kort in om de procedure af te ronden.

Atenção: a pressão involuntária breve do botão Reset, inicia a associação (LED verdes acesos de todos os outros dispositivos do equipamento). Carregar brevemente e em simultâneo nas duas teclas do comando L/N/NT4570CW Master para terminá-la.

- Sostituzione della batteria
- Battery replacement

- Remplacement de la pile
- Batterie auswechseln

- Sustitución de la batería
- Vervanging van de batterij

- Substituição da bateria

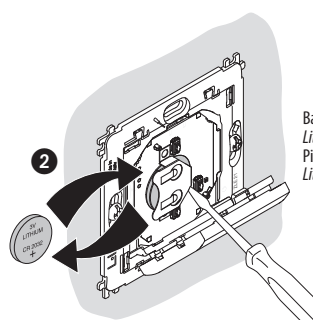
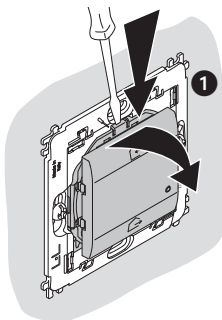

Batteria Lithium CR 2032 3V
Lithium battery CR 2032 3V
Pile Lithium CR 2032 3V
Lithium-Batterie CR 2032 3V

Bateria de lítio CR 2032 3V
Lithiumbatterij CR 2032 3V
Bateria de Lítio CR 2032 3V

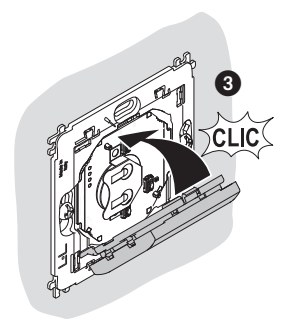

Lo smaltimento delle batterie esauste deve essere effettuato nel rispetto delle leggi vigenti.

Flat batteries must be disposed of respecting the laws in force.

L'élimination des batteries usées doit s'effectuer dans le respect de la réglementation en vigueur.

Die erschöpften Batterien müssen gemäß den geltenden Vorschriften entsorgt werden.

La eliminación de las baterías gastadas se ha de efectuar en cumplimiento de las leyes vigentes.

Uitgeputte batterijen moeten verwijderd worden in overeenstemming met de toepasselijke wetgeving.

O descarte das baterias esgotadas deverá ser feito atendo-se rigorosamente às leis vigentes.

• Caratteristiche tecniche
• Technical features

• Caractéristiques techniques
• Technische Daten

• Características técnicas
• Technische eigenschappen

• Características técnicas

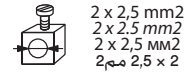
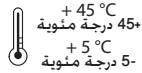

Carichi	Lampada incandescente	Lampada alogena	Trasformatore elettronico	Trasformatore ferromagnetico	Tubo fluorescente	Fluorescente compatta	Lampada a LED	Motore di ventilazione
Potenza (240 Vac / cosφ 0,8)	3840 W							
Tensione	100 – 240 Vac							
Frequenza di funzionamento	50/60 Hz							
Tecnologia	Radio (Maglie di rete senza fili)							
Livello di potenza	<100mW							
Frequenza di banda	da 2,4 a 2,4835 GHz							
Loads	Filament lamp	Halogen lamp	Electronic transformer	Ferromagnetic transformer	Fluorescent tube	Fluorescent compact	LED lamp	Ventilation motor
Power (240 Vac / cosφ 0,8)	3840 W							
Voltage	100 – 240 Vac							
Operating frequency	50/60 Hz							
Technology	Radio (Wireless meshed network)							
Power level	<100mW							
Band frequency	from 2,4 to 2,4835 GHz							
Charges	Ampoule à incandescence	Lampe halogène	Transformateur électronique	Transformateur ferromagnétique	Tube fluorescent	Fluorescente compacte	Ampoule à LED	Moteur de ventilation
Puissance (240 Vac / cosφ 0,8)	3840 W							
Tension	100 – 240 Vac							
Fréquence de fonctionnement	50/60 Hz							
Technologie	Radio (Réseau maillé sans fil)							
Niveau de puissance	<100mW							
Fréquence de bande	de 2,4 à 2,4835 GHz							
Stromlasten	Glühlampe	Halogenlampe	Elektronischer Transformator	Ferromagnetischer Transformator	Leuchtstoffröhre	Kompakte Leuchtstoffröhre	LED-Lampe	Belüftungsmotor
Leistung (240 Vac / cosφ 0,8)	3840 W							
Spannung	100 – 240 Vac							
Betriebsfrequenz	50/60 Hz							
Technologie	Radio (Maschen eines drahtlosen Netzes)							
Leistungsniveau	<100mW							
Bandfrequenz	von 2,4 bis 2,4835 GHz							
Cargas	Bombilla incandescente	Bombilla halógena	Transformador eléctrico	Transformador ferromagnético	Tubo fluorescente	Fluorescente compacta	Bombilla LED	Motor de ventilación
Potencia (240 Vca / cosφ 0,8)	3840 W							
Tensión	100 – 240 Vca							
Frecuencia de funcionamiento	50/60 Hz							
Tecnología	Radio (Mallas de red sin hilos)							
Nivel de potencia	<100mW							
Frecuencia de banda	de 2,4 a 2,4835 GHz							
Ladingen	Gloeilamp	Halogeenlamp	Elektronische transformator	Ferromagnetische transformator	TL-buis	Compacte fluorescentielamp	Ledlamp	Ventilatiemotor
Vermogen (240 Vac / cosφ 0,8)	3840 W							
Spanning	100 – 240 Vac							
Werkfrequentie	50/60 Hz							
Technologie	Radio (draadloos netwerkschakels)							
Vermogensniveau	<100mW							
Frequentieband	2,4 t/m 2,4835 GHz							
Cargas	Lâmpada incandescente	Lâmpada de halogénio	Transformador eletrônico	Transformador ferromagnético	Tubo fluorescente	Fluorescente compacta	Lâmpada de LED	Motor de ventilação
Potência (240 Vac / cosφ 0,8)	3840 W							
Tensão	100 – 240 Vca							
Frequência de funcionamento	50/60 Hz							
Tecnologia	Rádio (links de rede sem fio)							
Nível de potência	<100mW							
Frequência de banda	de 2,4 a 2,4835 GHz							

Per comandare questo accessorio abilitato per HomeKit, automaticamente e lontano da casa, è richiesto un HomePod, un TV Apple con tv iOS 10.0 o successivo o un iPad con iOS 10.0 o successivo impostato come hub di casa.

Controlling this HomeKit-enabled accessory automatically and away from home requires, a HomePod, an Apple TV with tv iOS 10.0 or later or an iPad with iOS 10.0 or later set up as a home hub.

Pour commander cet accessoire, prévu pour HomeKit, automatiquement ou loin de chez soi, un HomePod, un TV Apple avec tv iOS 10.0 ou suivant est nécessaire ou un iPad avec iOS 10.0 ou suivant, configuré comme hub d'habitation.

Um dieses HomeKit-fähige Zubehör automatisch und unterwegs zu steuern, benötigen Sie einen HomePod, einen Apple TV mit iOS 10.0 oder höher, ein iPad mit iOS 10.0 oder höher als Heim-Hub.

I vostri prodotti sono compatibili con HomeKit Apple per il controllo della vostra casa connessa. E' possibile, ad esempio, controllare i prodotti da iPhone, iPad o iPod Touch tramite voce con l'assistente vocale Siri.

Your products are compatible with Apple HomeKit for the control of your connected home. It is for example possible to control the products with an iPhone, iPad, iPod Touch using the Siri voice assistant.

Vos produits sont compatibles avec HomeKit Apple pour le contrôle de votre habitation connectée. Il est par exemple possible de contrôler les produits depuis un iPhone, un iPad ou un iPod Touch par la voix avec l'assistant vocal Siri.

Ihre Produkte sind kompatibel mit HomeKit Apple zur Steuerung Ihres verbundenen Hauses. So können Sie beispielsweise Produkte von Ihrem iPhone, iPad oder iPod Touch mit dem Siri-Sprachassistenten steuern.

L'uso del logo Works with Apple HomeKit significa che un accessorio elettronico è stato progettato per connettersi specificamente a iPod touch, iPhone o iPad, ed è stato certificato dallo sviluppatore per soddisfare gli standard di prestazione Apple. Apple non è responsabile del funzionamento di questo dispositivo o della sua conformità con gli standard di sicurezza e normativi.

Use of the Works with Apple HomeKit logo means that an electronic accessory has been designed to connect specifically to iPod touch, iPhone, or iPad, respectively, and has been certified by the developer to meet Apple performance standards. Apple is not responsible for the operation of this device or its compliance with safety and regulatory standards.

L'utilisation du logo Works with Apple HomeKit signifie qu'un accessoire électronique est conçu pour se connecter spécifiquement à iPod touch, iPhone ou iPad, et qu'il a été certifié par le développeur pour satisfaire les standards de performance Apple. Apple n'est pas responsable du fonctionnement du dispositif ni de sa conformité aux standards de sécurité et aux dispositions des normes en vigueur.

Die Verwendung des Logos Works with Apple HomeKit bedeutet, dass ein elektronisches Zubehör speziell für den Anschluss an den iPod touch, das iPhone oder das iPad entwickelt wurde und vom Entwickler nach den Apple Leistungsstandards zertifiziert wurde. Apple ist nicht verantwortlich für den Betrieb dieses Geräts oder die Einhaltung von Sicherheits- und Regulierungsstandards.



iPhone, iPod e iPad sono marchi registrati di Apple Inc, registrati negli Stati Uniti e in altri paesi. HomeKit è un marchio registrato di Apple Inc. App Store è un marchio di servizio di Apple Inc. Android, Google, Google Play e il logo Google Play sono marchi registrati di Google LLC.

iPhone, iPod and iPad are registered trademarks of Apple Inc, registered in the US and other countries. HomeKit is a trademark of Apple Inc. App Store is a service mark of Apple Inc. Google, Google Play, Android, and related marks and logos are trademarks of Google LLC.

iPhone, iPod e iPad sont des marques déposées d'Apple Inc., aux États-Unis et dans d'autres pays. HomeKit est une marque déposée d'Apple Inc. App Store est une marque de service d'Apple Inc. Android, Google, Google Play et le logo Google Play sont des marques déposées de Google LLC.

iPhone, iPod and iPad sind eingetragene Marken der Apple Inc. und in den Vereinigten Staaten und anderen Ländern registriert. HomeKit ist eine eingetragene Marke der Apple Inc. App Store ist eine Dienstleistungsmarke der Apple Inc. Android, Google, Google Play und das Logo Google Play sind eingetragene Marken von Google LLC.



Attenzione: Codice unico d'installazione HomeKit Apple da conservare. HomeKit Apple: Durante l'installazione dell'app mobile iOS, verrà richiesto questo codice.

Warning: Unique Apple HomeKit installation code to be stored somewhere safe. Apple HomeKit: The user will be asked for this code during the installation of the iOS mobile app.

Attention : code unique d'installation HomeKit Apple à conserver. HomeKit Apple : lors de l'installation de l'application mobile iOS, ce code est demandé.

Achtung: Einzigartiger Apple HomeKit Installationscode zum Aufbewahren. HomeKit Apple: Während der Installation der iOS mobile App werden Sie nach diesem Code gefragt.

Para accionar este accesorio habilitado para HomeKit, automáticamente y lejos de casa, se requiere un HomePod, una TV Apple con tv iOS 10.0 o sucesivo o un iPad con iOS 10.0 o sucesivo, programado como hub de casa.

Voor de automatische besturing of besturing buitenshuis van dit accessoire is een HomePod, een TV Apple met tv iOS 10.0 of hoger of een iPad met iOS 10.0 of hoger die als hub in huis ingesteld is, vereist.

Para comandar este acessório habilitado para HomeKit, automaticamente e longe de casa, é necessário um HomePod, uma TV Apple com tv iOS 10.0 ou posterior ou um iPad com iOS 10.0 ou posterior definido como hub (terminal) de casa.

Sus productos con compatibles con HomeKit Apple para el control de su casa conectada. Por ejemplo, se pueden controlar los productos con un iPhone, iPad o iPod Touch mediante la voz con la asistente vocal Siri.

Uw producten zijn compatibel met HomeKit Apple voor de besturing van uw verbonden woning. Zo kunt u, bijvoorbeeld, de producten met uw stem controleren met iPhone, iPad of iPod en de spraakassistentie Siri.

Os seus produtos são compatíveis com HomeKit Apple para o controlo da sua casa conectada. É possível, por exemplo, controlar os produtos desde iPhone, iPad ou iPod Touch por meio de voz com a assistente de voz Siri

El uso del logotipo Works with Apple HomeKit significa que un accesorio electrónico se ha diseñado para conectarse específicamente a iPod touch, iPhone o iPad, respectivamente, y que ha sido certificado por el desarrollador para cumplir los estándares de prestaciones Apple. Apple no es responsable del funcionamiento de este dispositivo o de su conformidad con los estándares de seguridad y normativos.

Het gebruik van het logo Works with Apple HomeKit betekent dat een elektronisch accessoire ontworpen is om zich specifiek te verbinden met een iPod touch, iPhone of iPad en dat de ontwikkelaar ervan certificeert dat het aan de prestatie-eisen van Apple voldoet. Apple is niet verantwoordelijk voor de werking van dit apparaat of de overeenstemming ervan met de veiligheidsnormen en wettelijke voorschriften.

O uso do logotipo Works with Apple HomeKit significa que um acessório eletrônico foi concebido para se conectar especificamente a iPod touch, iPhone ou iPad, e foi certificado pelo desenvolvedor para atender às normas de desempenho da Apple. A Apple não é responsável pelo funcionamento deste dispositivo ou pela sua conformidade com as normas de segurança e com os regulamentos.

iPhone, iPod e iPad son marcas registradas de Apple Inc, registradas en los Estados Unidos y en otros países. HomeKit es una marca registrada de Apple Inc. App Store es una marca de servicio de Apple Inc. Android, Google, Google Play y el logotipo Google Play son marcas registradas de Google LLC.

iPhone, iPod en iPad zijn geregistreerde handelsmerken van Apple Inc, die binnen de V.S. en in andere landen zijn geregistreerd. HomeKit is een geregistreerd handelsmerk van Apple Inc. App Store is een geregistreerd servicemerk van Apple Inc. Android, Google, Google Play en het logo Google Play zijn geregistreerde handelsmerken van Google LLC.

iPhone, iPod e iPad são marcas registradas da Apple Inc, registradas nos Estados Unidos e em outros países. HomeKit é uma marca registrada da Apple Inc. App Store é uma marca de serviço da Apple Inc. Android, Google, Google Play e o logotipo Google Play são marcas registradas de Google LLC.

Atención: Código único de instalación HomeKit Apple que conservar. HomeKit Apple: Durante la instalación de la app mobile iOS, se pedirá este código.

Opgelet: Bewaar de unieke installatiecode HomeKit Apple. HomeKit Apple: Tijdens de installatie van de mobiele app iOS moet u deze code invoeren.

Atenção: Código único de instalação HomeKit Apple a guardar. HomeKit Apple: Durante a instalação da app mobile iOS, este código será requerido.

Il fabbricante, **BTicino S.p.A.**, dichiara che il tipo di apparecchiatura radio Gateway + Entra&Esci art. N/NT/L4501C-N/NT/L4502C è conforme alla direttiva 2014/53/UE. Il testo completo della dichiarazione di conformità UE è disponibile al seguente indirizzo Internet: www.btcino.it/red

Hereby, BTicino S.p.A., declares that the radio equipment type Gateway + H/A wireless item N/NT/L4501C-N/NT/L4502C is in compliance with Directive 2014/53/EU. The full text of the EU declaration of conformity is available at the following internet address: www.btcino.it/red