

- Description
- Description
- Descripción
- Açıklama

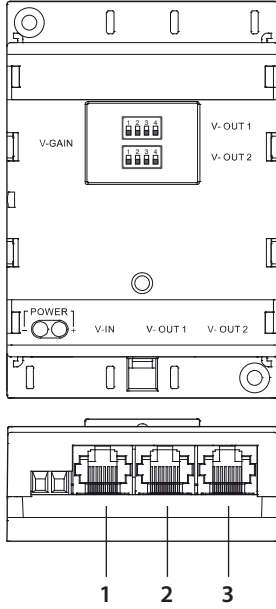

- | | |
|---------------------------------|----------------------------|
| 1. BUS input connector. | 1. Conector entrada BUS. |
| 2. Branch 1 output connector. | 2. Conector salida ramal 1 |
| 3. Branch 2 output connector. | 3. Conector salida ramal 2 |
| 1. Connecteur sortie BUS | 1. BUS giriş konektörü. |
| 2. Connecteur sortie Branche 1. | 2. Kol 1- çıkış konektörü. |
| 3. Connecteur sortie Branche 2. | 3. Kol 2- çıkış konektörü. |

- ON
AÇIK
- OFF
KAPALI



- Branch 1 V-GAIN switch
- Branch 1 V-GAIN switch
- Branche 1 V-Commutateur GAIN
- Branche 2 V-Commutateur GAIN

- Ramal 1 V- interruptor GANANCIA
- Ramal 2 V- interruptor GANANCIA
- Kol 1 V-GAIN svici
- Kol 2 V-GAIN svici

DIP switch setting instruction
Commutateur réglage instruction
Instrucciones ajuste DIP switch
DIP anahtar ayar talimatları

	Distance Distance Distancia Mesafe	1	2	3	4
Color video signal Signal vidéo couleur Señal de vídeo color Renkli video sinyali	0 – 300 m	OFF KAPALI	OFF KAPALI	OFF KAPALI	OFF KAPALI
	300 – 700 m	ON AÇIK	OFF KAPALI	OFF KAPALI	OFF KAPALI
	700 – 1000 m	ON AÇIK	ON AÇIK	OFF KAPALI	OFF KAPALI
B/W video signal Signal vidéo noir et blanc Señal de vídeo B/W S/B video sinyali	1000 – 1500 m	ON AÇIK	ON AÇIK	ON AÇIK	OFF KAPALI
	1500 – 2000 m	ON AÇIK	ON AÇIK	ON AÇIK	ON AÇIK

- Installation notes
- Notes d'installation
- Notas de instalación
- Montaj notları

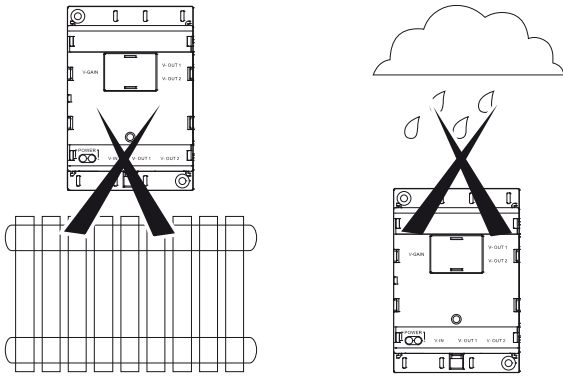

Don't install in heat-source and damp place.
 Ne pas installer à proximité de sources de chaleur ni à un endroit humide.
 No instalar cerca de fuentes de calor y en lugares húmedos.
 Isı kaynaklarının olduğu ve ıslak-rutubetli ortamlara monte etmeyiniz.

- Installation (way 1)
- Installation (mode 1)
- Instalación (modo 1)
- Montaj (yöntem 1)

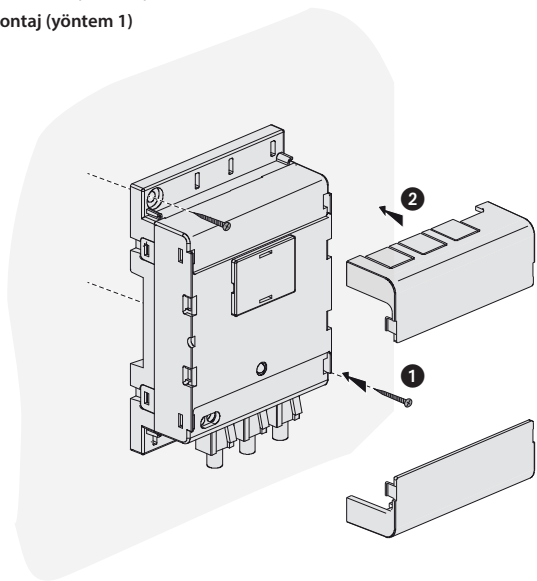

1. To fasten the body on the wall use screw.
2. Insert the cover into body and fasten it.
1. Pour fixer le corps au mur, utiliser des vis.
2. Placer la couverture sur le corps et la fixer.
1. Usar un tornillo para fijar el cuerpo en la pared.
2. Insertar la tapa en cuerpo y fijar.
1. Gövdeyi duvara monte etmek için vida kullanınız.
2. Kapağı gövdeye yerleştiriniz ve sabitleyiniz.

- Installation (way 2)
- Installation (mode 2)
- Instalación (modo 2)
- Montaj (yöntem 2)

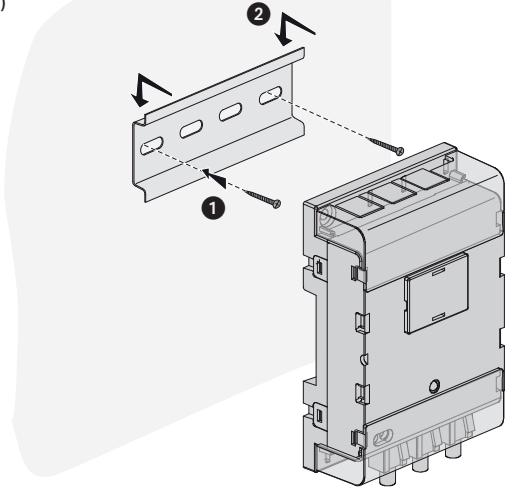

1. To fasten the bracket on the wall use screw.
 2. Buckle the top of body to the bracket, then pull down the body till hearing fixed hintvoice.
1. Pour fixer le support au mur, utiliser des vis.
 2. Fixer le sommet du corps au support, puis abaisser le corps jusqu'au dé clic.

1. Usar un tornillo para fijar el soporte en la pared.
 2. Fijar la parte superior del cuerpo en el soporte y luego bajar el cuerpo hasta que se oiga un clic.
1. Bağlantı parçasını duvara tespit etmek için vida kullanınız.
 2. Gövdenin üst kısmını bağlantı parçasına geçirin ve bir çıtlama sesi duyana kadar gövdeyi aşağı çekiniz.

- Dismantle guide
- Guide démontage
- Guía desmontaje
- Sökme prosedürü

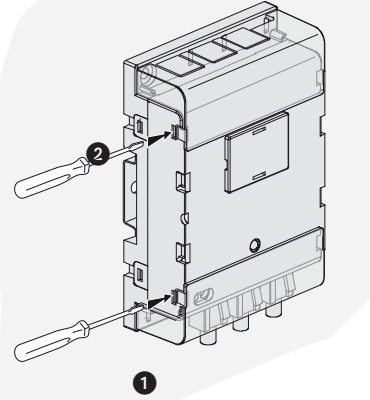

1. Use screw driver aim at the buckle and pull down to separate body and cover on one side. Repeat the first step on the other side. Then use hand to take down the cover.
 2. Same way to take off another cover.
1. Utiliser un tournevis dans la bouche et tirer vers le bas pour séparer corps et couverture sur un côté. Répéter la première opération de l'autre côté. Ensuite, abaisser manuellement la couverture.
 2. Procéder de même pour retirer une autre couverture.

1. Usar un destornillador en el bloqueo y girarlo para separar el cuerpo y la tapa en un lado. Repetir el primer paso en el otro lado. Extraer manualmente la tapa.
 2. Hacer lo mismo para desmontar la otra tapa.
1. Tornavida ucunu tokaya geçirerek aşağı çekiniz ve bir yanda gövde ve kapağı birbirinden ayırınız. Aynı prosedürü diğer yanda da tekrar ediniz. Daha sonra el yordamıyla kapağı alınız.
 2. Başka bir kapağı çıkarmak için de aynı yöntemi kullanınız.

- Dismantle guide
- Guide démontage
- Guía desmontaje
- Sökme prosedürü

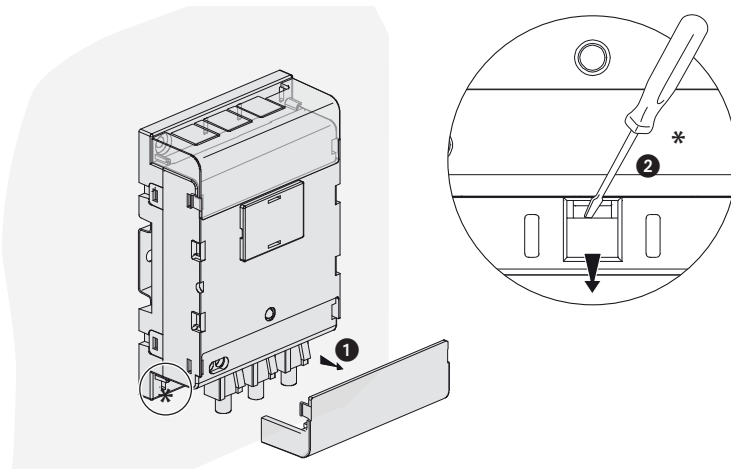

1. Take off the cover.
 2. Use screw driver aim at the buckle and pull down, body will be released.
- Attention:**
Don't force to take off the cover by hand. Reset the buckle before installation.

1. Retirer la couverture.
2. Utiliser un tournevis dans la bouche et tirer vers le bas pour relâcher le corps.

Attention:
Ne pas forcer pour retirer manuellement la couverture. Effectuer le reset de boucle avant installation.

1. Desmontar la tapa
2. Usar un destornillador en el bloqueo y girarlo para liberar el cuerpo.

Atención:
No desmontar la tapa manualmente forzándola. Restablecer la fijación antes de la instalación.

1. Kapağı çıkarınız.
2. Tornavida ucunu tokaya geçirerek aşağı çekiniz, gövde serbest kalacaktır.

Dikkat:
Kapağı el ile çıkarmak için zorlamayınız. Montaj öncesinde tokayı serbest hale getiriniz.

- Technical data
- Caractéristiques techniques
- Datos técnicos
- Teknik veriler

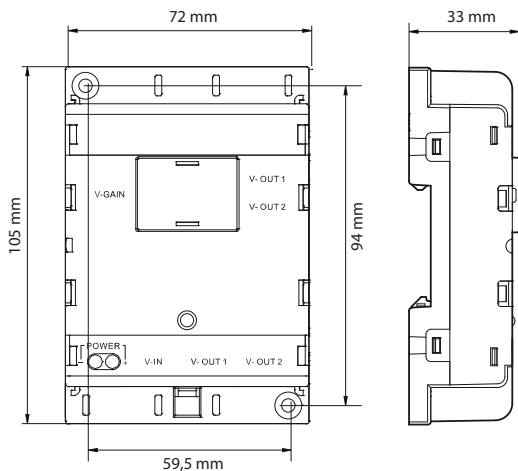

- Power supply: 30 Vdc
- Current: standby < 25 mA; work < 70 mA
- Consumption: standby < 0,75 W; work < 2,1 W
- Alimentateur: 30 Vdc
- Courant: stand-by < 25 mA; fonctionnement < 70 mA
- Consommation: stand-by < 0,75 W; fonctionnement < 2,1 W
- Alimentación: 30 Vdc
- Corriente: standby < 25 mA; trabajo < 70 mA
- Consumo: standby < 0,75 W; trabajo < 2,1 W
- Güç kaynağı: 30 Vdc
- Akım: standby < 25 mA; çalışır durum < 70 mA
- Güç Sarfıyatı: standby < 0,75 W; çalışır durum < 2,1 W