

UP 35

Betriebsanleitung
Operating Instructions
Mode d'Emploi



Pneumatische Crimpmaschine
Pneumatic Crimp Machine

Version UP 35 – 4481N26000 – 03/15 – REV.B1

MADE IN GERMANY

Originalbetriebsanleitung

Hersteller / Producer

WEZAG GmbH
Werkzeugfabrik
Wittigstraße 8
35260 Stadtallendorf
Telefon: +49 6428 704-0

Ausgabedatum	Version
01.02.2015	REV. 0
27.11.2015	REV. A
01.07.2016	REV. B

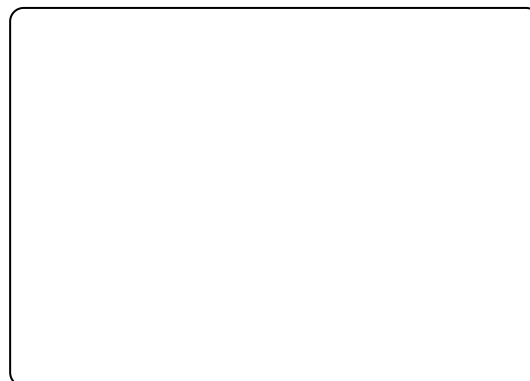

© by WEZAG GmbH

**Der Nachdruck dieser Anleitung, auch auszugsweise, gleichgültig in welcher Form, ist ohne ausdrückliche, schriftliche Genehmigung des Herausgebers verboten.
Gegenüber Darstellung und Angaben in dieser Anleitung sind technische Änderungen, die zur Verbesserung der Maschine notwendig werden, vorbehalten.**

**Reproduction of these instructions or parts of them in whatever form is not permitted without express written permission from the publisher.
We reserve the right to make technical changes necessary to improve the machine that could diverge from figures and information in these instructions.**

Deutsche Version (Originalversion)

Inhaltsverzeichnis..... 4

English Version (Translation)

Table of contents..... 33

Inhaltsverzeichnis

1	Einleitung.....	5
1.1	Produktbeschreibung	5
1.2	Konformität.....	6
1.3	Umgang mit der Betriebsanleitung.....	7
2	Sicherheit.....	7
2.1	Hinweiserklärung.....	7
2.2	Allgemeine Sicherheitshinweise	8
2.3	Verantwortlichkeiten.....	9
2.4	Bestimmungsgemäße Verwendung.....	10
2.5	Vorhersehbare Fehlanwendung.....	10
2.6	Gefährdungsbereiche	10
3	Lieferung.....	11
3.1	Verpackung	11
3.2	Lieferumfang	11
4	Technische Beschreibung	12
4.1	Funktions- und Bedienungselemente	12
4.2	Maschinenidentifikation.....	13
4.3	Technische Daten	13
4.4	Schutzabdeckung.....	13
4.5	Rückstell-Taster	13
5	Transport und Aufstellung.....	14
5.1	Transport.....	14
5.2	Aufstellung	14
6	Inbetriebnahme	15
6.1	Anschließen an das Druckluftnetz	15
6.2	Kontrolle der Crimphöhe	17
7	Umrüsten	18
7.1	Verfügbare Adapter.....	18
7.2	Montage der Adapter	19
7.3	Montage der jeweiligen Gesenkpaare in den dafür vorgesehenen Adapter.....	20
7.4	Montage der jeweiligen CSV 10-Werkzeugköpfe in den dafür vorgesehenen Adapter	22
7.5	Montage der Adapter in Maschine	23
8	Normalbetrieb /Produktionsbetrieb	24
9	Instandhaltung	25
9.1	Wartungsplan	26
9.1.1	Täglich	26
9.1.2	Monatlich.....	27
9.1.3	Nach jeweils 25.000 Zyklen oder alle zwei Jahre.....	27
10	Fehlersuche und Störungsanalyse.....	28
11	Außerbetriebnahme, Abbau, Demontage.....	29
12	Lagerung.....	29
13	Entsorgung.....	29
14	Ersatzteilliste, Pneumatikschema.....	30
14.1	Explosionszeichnung	30
14.2	Stückliste Explosionszeichnung.....	30
14.3	Pneumatik Schema	32
14.4	Stückliste Pneumatik Schema	33
14.5	Zubehörübersicht für Nachbestellungen	33

1 Einleitung

1.1 Produktbeschreibung

Die pneumatische Parallel Crimpmaschine UP 35 ist ein druckluftbetriebenes, als Tischgerät konzipiertes Crimpgerät für das WEZAG Crimpwerkzeug-System. Die meisten handelsüblichen Crimpkontakte werden mit der pneumatischen Parallel Crimpmaschine UP 35 und dem auswechselbaren WEZAG Crimpwerkzeug-System verarbeitet.

Passend zum Crimpkontakt wird ein geeignetes, auswechselbares Crimpgesenk mit entsprechendem Adapter (inklusive Fingerschutz) in der pneumatischen Parallel Crimpmaschine UP 35 montiert.

Durch das pneumatische Fußpedal wird der Crimpvorgang ausgelöst und der Crimpkontakt verarbeitet. Die pneumatische Parallel Crimpmaschine UP 35 ist mit einer pneumatischen Zwangsablaufsteuerung ausgerüstet und gewährleistet eine gleichbleibende Crimpqualität.

Sind die Crimpbacken durch einen Bedienungs- oder Handhabungsfehler oder durch falsches Einlegen eines Crimpkontaktes blockiert, kann die pneumatische Parallel Crimpmaschine UP 35 durch den Rückstell-Taster gelöst werden.

Jede andere Einsatzart der pneumatischen Parallel Crimpmaschine UP 35 ist nur mit schriftlicher Zustimmung des Herstellers zulässig. Jede nicht bewilligte Einsatzart der pneumatischen Parallel Crimpmaschine UP 35 gilt als nicht bestimmungsgemäß. Für daraus resultierende Schäden lehnt der Hersteller jede Haftung ab.

1.2 Konformität



Die Maschine ist ausschließlich für den in der Betriebsanleitung beschriebenen Zweck zu verwenden. Für Schäden, die aus nicht bestimmungsgemäßer Verwendung entstehen, haftet der Hersteller bzw. Händler nicht: **das Risiko hierfür trägt allein der Benutzer.**

Die pneumatische Parallel Crimpmaschine UP 35 ist CE konform. **Die folgende Konformitätserklärung wurde im Original zusammen mit der Betriebsanleitung der Maschine versendet.**

WDT[®]
 WIRE PROCESSING SYSTEMS
 a WEZAG brand



Konformitätserklärung
 gemäß EG-Richtlinie Maschinen 2006/42/EG vom 17.05.2006
Declaration of Conformity
 according to EC Machinery Directive 2006/42/EG of May 17th, 2006

Bezeichnung der Maschine Description of the machine	Pneumatische Crimpmaschine Pneumatic Crimping Machine
Maschinentyp Type of machine	UP 35
Seriennummer der Maschine Serial number of the machine	Seriennummer eintragen.
Hersteller der Maschine Manufacturer of the machine	WEZAG GmbH Werkzeugfabrik Wittigstr. 8 35260 Stadtallendorf Deutschland/Germany
Zutreffende EU Richtlinien Applicable EU directives	2006/42/EG Maschinenrichtlinie Machinery Directive
Angewandte harmonisierte Normen Applied harmonized norms	DIN EN ISO 12100; DIN EN ISO 13857; DIN EN 349; DIN EN 60204-1; DIN EN ISO 13849-1

Wir erklären, dass die oben genannte Maschine in ihrer Konzipierung und Bauart und in der von uns in Verkehr gebrachten Ausführung allen einschlägigen Bestimmungen der Maschinenrichtlinie sowie den weiteren oben aufgeführten Richtlinien entspricht. Die Schutzziele der Niederspannungsrichtlinie wurden gemäß Anhang I, Nr. 1.5.1 der Maschinenrichtlinie eingehalten. Bei Änderungen der Maschine verliert diese Erklärung ihre Gültigkeit.

We declare that the above mentioned machine, with its design and type of construction, as well as the produced version, meets all relevant regulations of the Machinery Directive as well as the above mentioned harmonized norms. The protective directions of the Low Voltage Directive have been met in accordance with Annex I, Section 1.5.1 of the Machinery Directive. This declaration will lose its validity in case of any modifications.

 WEZAG GMBH
 Werkzeugfabrik
 Wittigstraße 8
 35260 Stadtallendorf

Stadtallendorf, 04.08.2016 Ort & Datum/ Place & Date	Mr. K. Battenfeld/Head of Design & Engineering Name & Funktion/Name & Function
---	---

Konformitaetserklaerung_UP35_UP35BA_SSC_UP60_REV_B

Abb. 1.1

1.3 Umgang mit der Betriebsanleitung

Die Betriebsanleitung enthält alle Informationen über die Bedienungselemente, Handhabung, Wartungs- und Einstellarbeiten sowie alle technischen Daten.

Die Betriebsanleitung muss ständig an der pneumatischen Parallel Crimpmaschine UP 35 verfügbar sein. Jeder der mit Arbeiten an der Maschine beauftragt ist, muss die Betriebsanleitung gelesen und verstanden haben. Er muss während der Durchführung von Arbeiten an oder mit der Maschine diese Betriebsanleitung beachten.

Der Hersteller sowie der Händler lehnen jede Haftung für Schäden ab, die durch Nichtbeachten von Hinweisen auf der Maschine oder in der Betriebsanleitung entsteht.

Die Betriebsanleitung ist vom Benutzer der Maschine um Anweisungen aufgrund bestehender nationaler Vorschriften zur Unfallverhütung und zum Umweltschutz zu ergänzen.

Rechtsverbindlich ist die deutsche Originalfassung.

Die Betriebsanleitung ist für spätere Verwendung aufzubewahren.

2 Sicherheit

2.1 Hinweiserklärung

Auf die verschiedenen Gefahrenstufen wird in den einzelnen Abschnitten und Kapiteln mit folgenden Sicherheitshinweisen aufmerksam gemacht:



GEFAHR

+ Kennzeichnet eine **unmittelbar drohende, große Gefahr**, die mit Sicherheit zu schweren Verletzungen oder sogar zum Tode führt, wenn die Gefahr nicht umgangen wird.



WARNUNG

+ Kennzeichnet **eine mögliche Gefahr**, die zu schweren Verletzungen oder sogar zum Tode führt, wenn die Gefahr nicht umgangen wird.



VORSICHT

+ Weist auf eine **potenziell gefährliche Situation** hin, die zu mittleren oder leichten Körperverletzungen oder zu Sachschäden führen kann, wenn sie nicht umgangen wird.



HINWEIS

+ Wenn diese Information nicht beachtet wird, kann dies zu Verschlechterungen im Betriebsablauf führen.

2.2 Allgemeine Sicherheitshinweise

Die pneumatische Parallel Crimpmaschine UP 35 ist nach dem Stand der Technik und den anerkannten sicherheitstechnischen Regeln gebaut.

Beim Ausführen von Arbeiten wie Aufstellen, Inbetriebnahme, Einrichten, Betreiben, Ändern der Einsatzbedingungen und Betriebsweisen, Warten und Instandhalten der Maschine, sind die in der Betriebsanleitung vorgeschriebenen Ausschaltprozeduren zu beachten.

Für den Betrieb der pneumatischen Parallel Crimpmaschine UP 35 sind die nationalen Regelungen über das gesetzliche Mindestalter zu beachten. Es ist strikt untersagt, jüngeren Personen Zutritt zu der pneumatischen Parallel Crimpmaschine UP 35 zu gewähren.

- + Betreiben Sie die pneumatische Parallel Crimpmaschine UP 35 nicht, bevor Sie alle Anweisungen gelesen und verstanden haben.
- + Die pneumatische Parallel Crimpmaschine UP 35 darf nur in trockenen, staubfreien Räumen, sowie in einem vollständigen und funktionsfähigen Zustand betrieben werden.
- + Ändern Sie die pneumatische Parallel Crimpmaschine UP 35 nicht ab und setzen Sie sie nur für den vorgesehenen Verwendungszweck ein.
- + Für den Transport muss ein ausreichend dimensioniertes Hebezeug verwendet werden.
- + Zum Transport von Hand ist ein T-Griff an der Maschine angebracht. Tragen Sie beim Transport der Maschine geeignete Sicherheitsschuhe.
- + Stellen Sie die Crimpmaschine auf einer ebenen Fläche auf und sorgen Sie für Standfestigkeit der Crimpmaschine. Stellen Sie sicher, dass die Fläche stark genug ist, um das Gewicht der Maschine bei normaler Benutzung aufnehmen zu können. Während des Betriebs muss die Maschine auf einem Tisch oder einer ähnlichen Ebene stehen.
- + Sorgen Sie für eine geeignete Tischhöhe. Die Tischhöhe ist abhängig von der Position des Bedienungspersonals (Arbeiten in der Sitzposition oder im Stehen), gemäß prEN 894-4:2004 Tabelle A.1, anzupassen.
- + Sorgen Sie für eine ausreichende Beleuchtung des Arbeitsplatzes (EN 1837:1999 – Kapitel 4.2: „Im Allgemeinen muss der Wartungswert der Beleuchtungsstärke mindestens 500 lx betragen [...]“).
- + Pneumatische Versorgung mit mitgeliefertem Druckluftschlauch (Schlauchlänge 1 Meter) anschließen.
- + Der Druckluftanschluss darf eine Schlauchlänge von 1 Meter nicht überschreiten und muss über einen Kupplungsanschluss verfügen.
- + Verlegen Sie so die Schläuche und Kabel am Boden, dass sie keine Stolpergefahr bilden.
- + Schläuche dürfen nicht beschädigt werden.
- + Das Fußpedal muss auf den Boden gestellt werden. Jede andere Platzierung des Fußpedals als auf dem Fußboden ist untersagt.
- + Fußpedal nicht in Verkehrswegen verlegen!
- + Der Zugang zu den Stellteilen der Maschine muss frei gehalten werden. Dies gilt insbesondere für das Fußpedal und den Rückstell-Taster. Betätigen Sie bei drohender Gefahr den Rückstell-Taster sofort. Der Rückstell-Taster muss vom Bediener jederzeit direkt zugänglich bleiben. Er darf nicht verdeckt werden!
- + Vor Beginn von Wartungs-, Demontage- und Instandhaltungsarbeiten muss die pneumatische Parallel Crimpmaschine UP 35 sicher von der pneumatischen Versorgung getrennt sein.
- + Instandhaltungsarbeiten dürfen nur von berechtigten und für diese Tätigkeit ausgebildeten Personen ausgeführt werden. Insbesondere das Gehäuse und die Abdeckungen dürfen nur von fachkundigem Personal entfernt werden.
- + Es besteht die Restgefahr des Quetschens von Fingern. Versuchen Sie nie in die Gefahrenstelle zu greifen, ohne dass die Maschine sicher von der pneumatischen Versorgung getrennt wurde. Unterbrechen Sie die pneumatische Versorgung, bevor Sie die Schutzabdeckung, den Gesenkadapter und das Gesenkpaa auswechseln.
- + Vor jeder Inbetriebnahme ist zu prüfen, ob alle Sicherheitsvorrichtungen, insbesondere Schutzabdeckung und Gesenkadapter, angebracht sind und einwandfrei funktionieren.

- + Prüfen Sie die Funktionsfähigkeit des Rückstell- Tasters vor Beginn Ihrer Arbeit an der Crimpmaschine. Betätigen Sie bei drohender Gefahr sofort den Rückstell-Taster. Der Rückstell-Taster muss vom Bediener jederzeit direkt zugänglich bleiben. Er darf nicht verdeckt werden!
- + Bei eingeschalteter pneumatischer Parallel Crimpmaschine UP 35 ist allgemein Vorsicht geboten.
- + Die Maschine darf ausschließlich mit montiertem Gesenkpaar, Gesenkadapter und der dazugehörigen Schutzeinrichtung betrieben werden. Zuordnung von Gesenkadapter und Schutzabdeckung beachten!
- + Die pneumatische Parallel Crimpmaschine UP 35 darf nur in technisch einwandfreiem Zustand, sowie sicherheits- und gefahrenbewusst eingerichtet und betrieben werden.
- + Bei Feststellung von Mängeln an der Maschine muss die Arbeit unterbrochen und die Störung behoben werden, bevor weiter mit der Maschine gearbeitet wird.
- + Arbeiten Sie sorgfältig.
- + Es darf nur eine Person an oder mit der Maschine tätig sein.
- + Es darf nur geschultes Personal an der Maschine tätig werden.
- + Es darf nur mit dem angegebenen Betriebsdruck gearbeitet werden.
- + Tragen Sie beim Arbeiten mit der pneumatischen Parallel Crimpmaschine UP 35 keine lose Kleidung, losen Schmuck oder lange, offene Haare, welche sich in den Teilen der pneumatischen Parallel Crimpmaschine UP 35 verfangen können.
- + Trennen Sie die pneumatische Parallel Crimpmaschine UP 35 vom Druckluftnetz, bevor Sie irgendwelche Wartungs- und Demontearbeiten vornehmen. Es besteht die Restgefahr des Quetschens von Fingern. Versuchen Sie nie in das Werkzeug zu greifen, ohne dass die Maschine sicher von der pneumatischen Versorgung getrennt wurde.
- + Die Maschine ist nur durch die Hauptluftzufuhr Air Max komplett drucklos zu machen.
- + Bei Wartungsarbeiten an der Maschine sind geeignete Schutzhandschuhe und Schutzbrille zu tragen. Beachten Sie die Sicherheitshinweise im „Sicherheitsblatt“ des Schmierfettes bzw. Öls.
- + Tragen Sie beim Transport der Maschine geeignete Sicherheitsschuhe.

2.3 Verantwortlichkeiten

Die pneumatische Parallel Crimpmaschine UP 35 darf nur von ausgebildetem und autorisiertem Personal betrieben werden. Die Zuständigkeit des Personals für Bedienen, Rüsten, Warten und Instandhalten ist vom Benutzer der Maschine klar festzulegen und einzuhalten. Insbesondere ist die Zuständigkeit für Arbeiten an der pneumatischen Ausrüstung festzulegen. Solche Arbeiten bleiben nur ausgebildeten Fachleuten vorbehalten.

Eigenmächtige Veränderungen an der Maschine schließen eine Haftung des Herstellers bzw. Händlers für daraus resultierende Schäden aus.

Der Betreiber der pneumatischen Parallel Crimpmaschine UP 35 trägt die Verantwortung, dass jede Person, die sich mit der Installation oder der Instandhaltung der Maschine befasst, anhand der vorliegenden Betriebsanleitung genauestens instruiert worden ist.

Der Betreiber der pneumatischen Parallel Crimpmaschine UP 35 trägt ferner die Verantwortung für die Ausbildung des Bedienpersonals, welche folgende Punkte beinhalten muss:

- + **Verwendungszweck der Maschine**
- + **Gefährdungsbereich**
- + **Sicherheitsbestimmungen**
- + **Funktion der verschiedenen Elemente der Maschine**
- + **Bedienung der Maschine**

Um zu gewährleisten, dass die Einweisung und Instruktion der Maschine verstanden worden ist, muss die Schulung in der Sprache des Bedienpersonals erfolgen.

Notwendige Qualifikation der Personen, die mit dem Einsatz der pneumatischen Parallel Crimpmaschine UP 35 miteinbezogen werden:	
Montage Inbetriebnahme Instruktion	Technische Fachkräfte, die nebst der deutschen und englischen Sprache, die Sprache des Bedienpersonals beherrschen.
Bedienung	Durch technische Fachkräfte geschulte, qualifizierte Personen.
Unterhalt Service	Technische Fachkräfte, die Deutsch oder Englisch beherrschen.

Die Sicherheitsvorschriften und die einschlägigen Hinweise in den einzelnen Abschnitten müssen durch die Betreiber und das Bedienpersonal zwingend eingehalten werden!

2.4 Bestimmungsgemäße Verwendung

- + Zum Herstellen von Crimpverbindungen bis zu einem Leitungsquerschnitt von max. 50 mm² in Abhängigkeit der Kontaktausführung.

Die pneumatische Parallel Crimpmaschine UP 35 ist zur Aufnahme der in Kapitel 7 dargestellten Adapter konzipiert. Der Adapter darf nur mit den WEZAG spezifizierten Crimpgesenken bestückt werden. Die pneumatische Parallel Crimpmaschine UP 35 in Verbindung mit Adapter, Fingerschutz und Crimpgesenke dürfen nur zur Herstellung von Crimpverbindungen verwendet werden!

2.5 Vorhersehbare Fehlanwendung

- + Alle Anwendungen - außer den in Kapitel 2.4 „Bestimmungsgemäße Verwendung“ angegebenen.

2.6 Gefährdungsbereiche

1. Gefährdungsbereich: Bereich der auswechselbaren Crimpgesenke
 Gefährdete Person: Bedienpersonal
 Art der Gefährdung: Quetschgefahr

2. Gefährdungsbereich: Geöffnete Maschine
 Gefährdete Person: Einrichter
 Art der Gefährdung: direkter / indirekter Kontakt mit beweglichen Teilen der Maschine,
 Schnittgefahr
 Quetschgefahr

3 Lieferung

3.1 Verpackung

Packen Sie die Bauteile der pneumatischen Parallel Crimpmaschine UP 35 sorgfältig aus und überprüfen Sie den Lieferumfang mit den Dokumenten (Lieferschein, Konformitätserklärung, Betriebsanleitung). Bewahren Sie die Original-Verpackung für einen späteren Versand und für die Lagerung der Maschine auf.



Abb. 3.1

Abmessung:

Länge: 560 mm

Breite: 350 mm

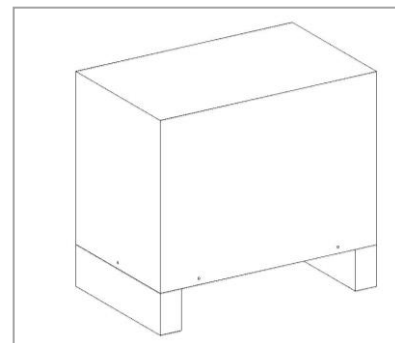
Höhe: 610 mm

Gesamtgewicht: ca. 35 kg



GEFAHR

+ Für den Transport muss ein ausreichend dimensioniertes Hebezeug verwendet werden.

3.2 Lieferumfang

1 Stk.	Pneumatische Parallel Crimpmaschine UP 35 mit Stückzähler und Betriebsanleitung (ohne Gesenkadapter und Gesenkpaar)
1 Stk.	Eingriffschutz
1 Stk.	Pneumatisches Fußpedal mit Schutzhaube
1 Stk.	6-kant Stiftschlüssel 2,0 mm
1 Stk.	6-kant Stiftschlüssel 2,5 mm
1 Stk.	Fett-Stoßdruckpresse
1 Stk.	PU Druckluftschlauch Ø 8/6 mm à 1 Meter
1 Stk.	PU Druckluftschlauch Ø 6/4 mm à 2 Meter
1 Stk.	PU Druckluftschlauch Ø 4/2 mm à 2 Meter
1 Stk.	T-Griff
1 Stk.	Steckernetzteil 12 Volt mit Wechseladapter für EU/US/UK/AU
1 Stk.	Konformitätserklärung

4 Technische Beschreibung

4.1 Funktions- und Bedienungselemente



Abb. 4.1

Pos.	Bezeichnung
01	Pneumatische Parallel Crimpmaschine UP 35
02	T-Griff
03	Rückstell-Taster
04	Stückzähler
05	Schmiernippel
06	Adapter CS 30/CK 100 für UP 35 (nicht im Lieferumfang enthalten)
07	Entriegelung für Adaptermontage
08	Verstellschraube (Höhe)
09	Spaltmaßangabe für Grundeinstellung
10	Lichtschalter
11	A = Steuerdruck
12	P = Druckluft (Fußpedal)
13	DC = Gleichstromanschluss (Licht)
14	Air max. = Druckluft
15	Typenschild mit Seriennummer
16	Pneumatisches Fußpedal
17	Fußpedal-Schutzhaube

4.2 Maschinenidentifikation

Pos.	Bezeichnung
1	Maschinentyp
2	Artikelnummer
3	Betriebsdruck
4	Seriennummer



Abb. 4.2

4.3 Technische Daten

Abmessung:

Länge:	390 mm
Breite:	175 mm
Höhe:	440 mm

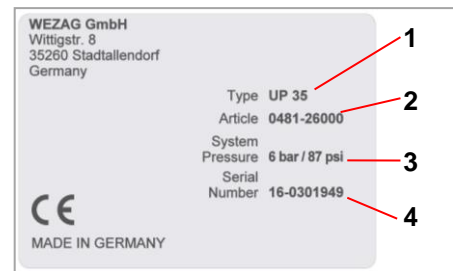
Gewicht mit Fußpedal: ca. 25 kg

Betriebsdruckluft:	6 bar
Luftverbrauch pro Hub:	2,3 l
Crimpkraft bei 6 bar:	max. 35 kN
Öffnungsmaß:	ca. 18 mm
Lärmpegel:	62 dB(A)

4.4 Schutzabdeckung

Jeder Gesenkadapter verfügt über eine auf ihn speziell abgestimmte Schutzabdeckung (im Lieferumfang des Gesenkadapters enthalten).

Gesenkadapter und die entsprechenden Schutzabdeckungen finden Sie in Kapitel 7!



Abb. 4.3



HINWEIS

- + Bei Unfällen, verursacht durch Entfernen/Manipulieren der Schutzabdeckung, haftet der Hersteller nicht.

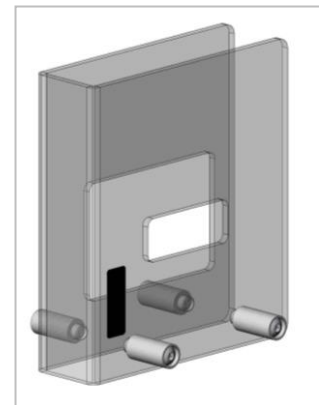
4.5 Rückstell-Taster

Ist der Gesenkadapter durch einen Bedienungs- oder Handhabungsfehler oder falsches Einlegen eines Crimpkontaktes blockiert, wird die pneumatische Parallel Crimpmaschine UP 35 wie folgt gelöst:

- + Betätigen Sie den Rückstell-Taster.



Abb. 4.4

5 Transport und Aufstellung

5.1 Transport

Das Gewicht der pneumatischen Parallel Crimpmaschine beträgt ca. 20 kg.

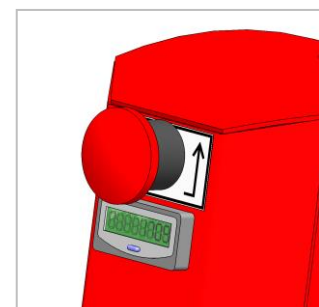
Montieren Sie den im Lieferumfang enthaltenen T-Griff auf die Maschine.



WARNUNG

- + Zum Transport den T-Griff verwenden.
-



VORSICHT

- + Schläuche dürfen nicht beschädigt werden.
 - + Tragen Sie beim Transport und beim Aufstellen der pneumatischen Parallel Crimpmaschine UP 35 geeignete Sicherheitsschuhe.
-



HINWEIS

- + Zum Transport von Hand ist ein T-Griff im Lieferumfang enthalten, der auf der Maschine angebracht wird.
-

5.2 Aufstellung



VORSICHT

- + Stellen Sie die Crimpmaschine auf einer ebenen Fläche auf und sorgen Sie für Standfestigkeit der Crimpmaschine. Stellen Sie sicher, dass die Fläche stark genug ist, um das Gewicht der Maschine bei normaler Benutzung aufnehmen zu können.
 - + Sorgen Sie für eine geeignete Tischhöhe. Die Tischhöhe ist, abhängig von der Position des Bedienpersonals (Arbeiten in der Sitzposition oder im Stehen), gemäß prEN 894-4:2004 Tabelle A.1, anzupassen.
 - + Sorgen Sie für eine ausreichende Beleuchtung des Arbeitsplatzes (EN 1837:1999 – Kapitel 4.2: „Im Allgemeinen muss der Wartungswert der Beleuchtungsstärke mindestens 500 lx betragen [...]“).
-



HINWEIS

- + Um das Betriebsgeräusch zu vermindern, können Sie die Crimpmaschine auf eine rutschfeste Gummiunterlage stellen.
-

Stellen Sie das Fußpedal auf den Fußboden. Jede andere Platzierung des Fußpedals als auf dem Fußboden ist untersagt!



VORSICHT

- + Verlegen Sie so die Schläuche am Boden, dass sie keine Stolpergefahr bilden.
 - + Fußpedal nicht in Verkehrswegen verlegen!
 - + Der Zugang zu den Stellteilen der Maschine muss frei gehalten werden. Dies gilt insbesondere für das Fußpedal und den Rückstell-Taster.
 - + Tragen Sie beim Transport und bei der Aufstellung der Maschine geeignete Sicherheitsschuhe.
-



HINWEIS

- + Zum ermüdungsfreien Arbeiten muss von dem Bediener eine Arbeitsposition eingenommen werden, die neben der korrekten Höhenpositionierung zur Maschine, auch ein einwandfreies Betätigen des Fußpedals zulässt. Hierbei ist darauf zu achten, dass das Fußpedal standfest installiert ist. Die Position des Fußpedals sollte so ausgewählt werden, dass dieses einwandfrei zu bedienen und leicht zugänglich ist.
-

6 Inbetriebnahme

6.1 Anschließen an das Druckluftnetz



GEFAHR

- + Es besteht die Restgefahr des Quetschens von Fingern. Versuchen Sie nie, in die Gefahrenstelle zu greifen, ohne dass die Maschine sicher von der pneumatischen Versorgung getrennt wurde. Unterbrechen Sie die pneumatische Versorgung, bevor Sie die Schutzabdeckung, den Gesenkadapter und das Gesenkpaar austauschen.
-



WARNUNG

- + Die pneumatische Parallel Crimpmaschine UP 35 darf nur in technisch einwandfreien Zustand, sowie sicherheits- und gefahrenbewusst eingerichtet und betrieben werden.
 - + Die Crimpmaschine darf nur bei montierten Gesenkadapter, Gesenkpaar und der dazugehörigen Schutzeinrichtung betrieben werden. Zuordnung von Gesenkadapter und Schutzabdeckung beachten!
 - + Die Crimpmaschine darf nur in einem vollständigen und funktionsfähigen Zustand betrieben werden.
 - + Tragen Sie beim Arbeiten mit der pneumatischen Parallel Crimpmaschine UP 35 keine lose Kleidung, losen Schmuck oder lange, offene Haare, welche sich in den Teilen der pneumatischen Parallel Crimpmaschine UP 35 verfangen können.
 - + Arbeiten Sie sorgfältig.
 - + Bei Feststellung von Mängeln an der Maschine muss die Arbeit unterbrochen und die Störung behoben werden, bevor weiter mit der Maschine gearbeitet wird.
 - + Es darf nur eine Person an oder mit der Maschine tätig sein.
 - + Es darf nur geschultes Personal an der Maschine tätig werden.
 - + Der Zugang zu den Stellteilen der Maschine muss frei gehalten werden. Es gilt insbesondere für das Fußpedal und den Rückstell-Taster. Betätigen Sie bei drohender Gefahr den Rückstell-Taster sofort. Der Rückstell-Taster muss vom Bediener jederzeit direkt zugänglich bleiben. Er darf nicht verdeckt werden!
 - + Es darf nur mit dem angegebenen Betriebsdruck gearbeitet werden.
-

Pneumatischer Fußpedalanschluss **1** mit Verschraubung **P** an der Maschine verbinden. (PU Druckluftschlauch Ø 6/4mm).

Steuerleitung von pneumatischem Fußpedal **4** an Verschraubung **A** an der Maschine montieren.

(PU Druckluftschlauch Ø 4/2mm).



Abb. 6.1

Die pneumatische Parallel Crimpmaschine UP 35 nur mit aufbereiteter (geölter und gereinigter) Druckluft betreiben. Standardfilter: 30 µm.

Anschluss **Air MAX**. (Abb. 6.1) der pneumatischen Parallel Crimpmaschine UP 35 mit Druckluftschlauch Ø 8/6 mm mit dem Druckluftnetz verbinden.

Betriebsdruck: 6 bar.



WARNUNG

- + Pneumatische Versorgung mit mitgeliefertem Druckluftschlauch (Schlauchlänge 1 Meter) anschließen.
- + Die Maschine ist nur durch die Hauptluftzuleitung Air MAX. (Abb. 6.1) komplett drucklos zu machen.



HINWEIS

- + Nur aufbereitete (geölte und gereinigte) Druckluft verwenden.

6.2 Kontrolle der Crimphöhe



GEFAHR

- + Es besteht die Restgefahr des Quetschens von Fingern. Versuchen Sie nie in die Gefahrenstelle zu greifen, ohne dass die Maschine sicher von der pneumatischen Versorgung getrennt wurde.



WARNUNG

- + Die Crimpmaschine darf nur bei montierten Gesenkadapter, Gesenkpaar und der dazugehörigen Schutzeinrichtung betrieben werden. Zuordnung von Gesenkadapter und Schutzabdeckung beachten!
- + Die Crimpmaschine darf nur in einem vollständigen und funktionsfähigen Zustand betrieben werden.
- + Tragen Sie beim Arbeiten mit der pneumatischen Parallel Crimpmaschine UP 35 keine lose Kleidung, losen Schmuck oder lange, offene Haare, welche sich in den Teilen der pneumatischen Parallel Crimpmaschine UP 35 verfangen können.
- + Arbeiten Sie sorgfältig.
- + Bei Feststellung von Mängeln an der Maschine muss die Arbeit unterbrochen und die Störung behoben werden, bevor weiter mit der Maschine gearbeitet wird.
- + Es darf nur eine Person an oder mit der Maschine tätig sein.
- + Es darf nur geschultes Personal an der Maschine tätig werden.
- + Es darf nur mit dem angegebenen Betriebsdruck gearbeitet werden.

- + Abdeckung **1** vor der Verstellerschraube **2** abziehen.
- + Verstellerschraube **2** lösen (gegen den Uhrzeigersinn).



Abb. 6.2

- + Fußpedal drücken und halten.
- + Verstellerschraube **2** anziehen (im Uhrzeigersinn).
- + Fußpedal wieder loslassen. Sollte sich die Crimpmaschine nicht öffnen, muss der Rückstell-Taster gedrückt werden.

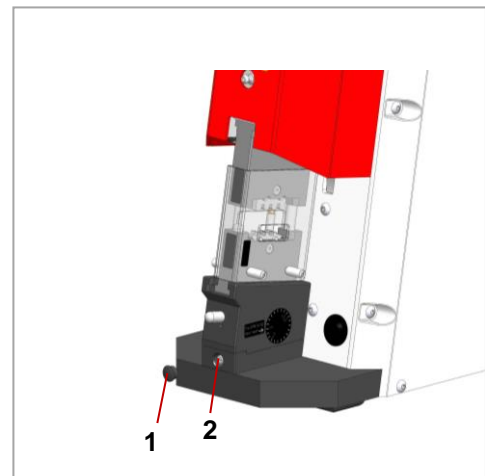

Abb. 6.3

- + Verstellehreube 2 wieder lösen und den Vorgang von oben wiederholen.
- + Verstellehreube 2 ca. 1/4-Drehung nachstellen.
- + Spaltmaß 3 der Verstelleinheit gegebenenfalls mit Spaltmaßangaben 4 abgleichen.



Abb. 6.4



HINWEIS

- + Rückstell-Taster sofort drücken, wenn die beiden Gesenkhälften nicht übereinstimmen.

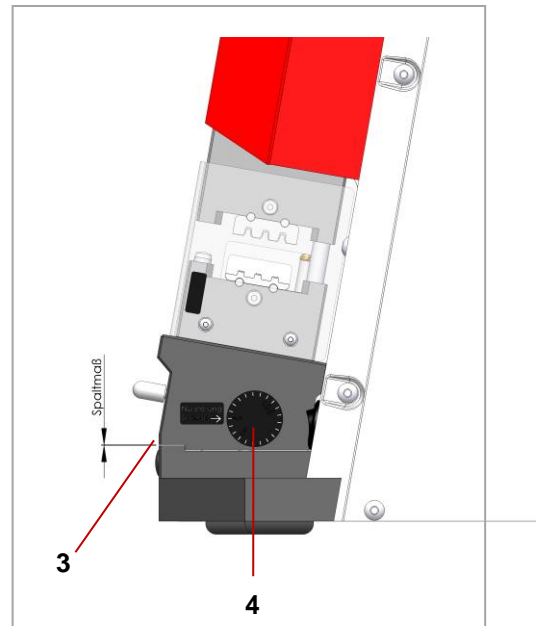
7 Umrüsten

7.1 Verfügbare Adapter

Adapter CS 30 / CK 100
Inklusive Schutzabdeckung für UP 35
WEZAG Art.-Nr. 1481-06010



Abb. 7.1

Adapter CSV 10
WEZAG Art.-Nr. 1481-06022

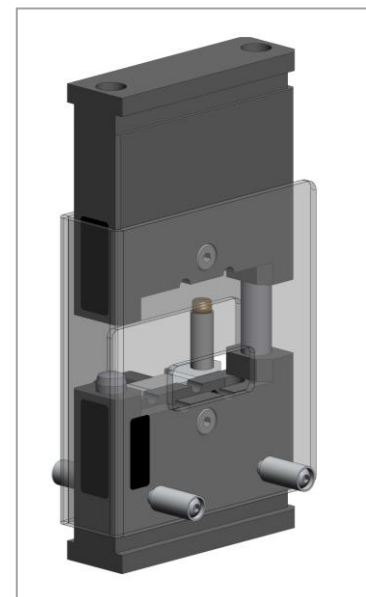

Abb. 7.2

7.2 Montage der Adapter



GEFAHR

- + Es besteht die Restgefahr des Quetschens von Fingern. Versuchen Sie nie, in die Gefahrenstelle zu greifen, ohne dass die Maschine sicher von der pneumatischen Versorgung getrennt wurde. Unterbrechen Sie die pneumatische Versorgung, bevor Sie die Schutzabdeckung, den Gesenkadapter und das Gesenkpaar auswechseln.
-



WARNUNG

- + Die Crimpmaschine darf nur bei montierten Gesenkadapter, Gesenkpaar und der dazugehörigen Schutzeinrichtung betrieben werden. Zuordnung von Gesenkadapter und Schutzabdeckung beachten!
 - + Die Crimpmaschine darf nur in einem vollständigen und funktionsfähigen Zustand betrieben werden.
 - + Vor jeder Inbetriebnahme ist zu prüfen, ob alle Sicherheitsvorrichtungen, insbesondere Schutzabdeckungen und Gesenkadapter, angebracht sind und einwandfrei funktionieren.
 - + Tragen Sie beim Arbeiten mit der pneumatischen Parallel Crimpmaschine UP 35 keine lose Kleidung, losen Schmuck oder lange, offene Haare, welche sich in den Teilen der pneumatischen Parallel Crimpmaschine UP 35 verfangen können.
 - + Arbeiten Sie sorgfältig.
 - + Es darf nur eine Person an oder mit der Maschine tätig sein.
 - + Es darf nur geschultes Personal an oder mit der Maschine tätig sein.
 - + Der Zugang zu den Stellteilen der Maschine muss frei gehalten werden. Es gilt insbesondere für das Fußpedal und den Rückstell-Taster. Betätigen Sie bei drohender Gefahr den Rückstell-Taster sofort. Der Rückstell-Taster muss vom Bediener jederzeit direkt zugänglich bleiben. Er darf nicht verdeckt werden!
 - + Es darf nur mit dem angegebenen Betriebsdruck gearbeitet werden.
-

- + Der Gesenkadapter oben **1** wird über die Führungsbolzen **3** auf den Gesenk-Adapter unten **2** zentriert aufgeschoben.



Abb. 7.3

7.3 Montage der jeweiligen Gesenkpaare in den dafür vorgesehenen Adapter

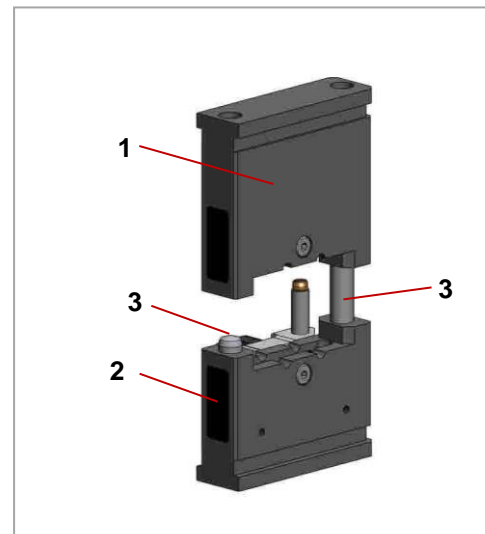

GEFAHR

- + Es besteht die Restgefahr des Quetschens von Fingern. Versuchen Sie nie, in die Gefahrenstelle zu greifen, ohne dass die Maschine sicher von der pneumatischen Versorgung getrennt wurde. Unterbrechen Sie die pneumatische Versorgung, bevor Sie die Schutzabdeckung, den Gesenkadapter und das Gesenkpaar auswechseln.



WARNUNG

- + Die Crimpmaschine darf nur bei montierten Gesenkadapter, Gesenkpaar und der dazugehörigen Schutzeinrichtung betrieben werden. Zuordnung von Gesenkadapter und Schutzabdeckung beachten!
- + Die Crimpmaschine darf nur in einem vollständigen und funktionsfähigen Zustand betrieben werden.
- + Vor jeder Inbetriebnahme ist zu prüfen, ob alle Sicherheitsvorrichtungen, insbesondere Schutzabdeckungen und Gesenkadapter, angebracht sind und einwandfrei funktionieren.
- + Tragen Sie beim Arbeiten mit der pneumatischen Parallel Crimpmaschine UP 35 keine lose Kleidung, losen Schmuck oder lange, offene Haare, welche sich in den Teilen der pneumatischen Parallel Crimpmaschine UP 35 verfangen können.
- + Arbeiten Sie sorgfältig.
- + Es darf nur eine Person an oder mit der Maschine tätig sein.
- + Es darf nur geschultes Personal an oder mit der Maschine tätig sein.
- + Der Zugang zu den Stellteilen der Maschine muss frei gehalten werden. Es gilt insbesondere für das Fußpedal und den Rückstell-Taster. Betätigen Sie bei drohender Gefahr den Rückstell-Taster sofort. Der Rückstell-Taster muss vom Bediener jederzeit direkt zugänglich bleiben. Er darf nicht verdeckt werden!
- + Es darf nur mit dem angegebenen Betriebsdruck gearbeitet werden.

1. Demontage Schutzabdeckung **1**.
2. Adapter Ober- und Unterteil auseinander ziehen.
3. Gesenkpaar auswählen.
4. Gesenkschrauben **2** entfernen.
5. Untere und obere Gesenkhälfte dem Gesenkadapter zuordnen und mit Gesenkschrauben festziehen.



Abb. 7.4



HINWEIS

- + Richtige Position der einzelnen Gesenkhälften kontrollieren. Die Größe der Profile muss zueinander passen!

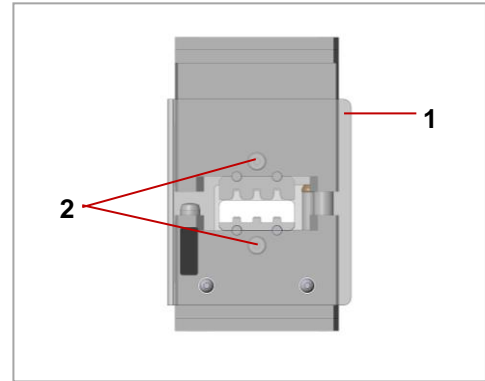
6. Gegebenenfalls Positionierer auf Positioniereraufnahme **3** aufstecken.
7. Adapter Ober- und Unterteil wieder zusammenschieben.
8. Schutzabdeckung **1** montieren.



Abb. 7.5

7.4 Montage der jeweiligen CSV 10-Werkzeugköpfe in den dafür vorgesehenen Adapter

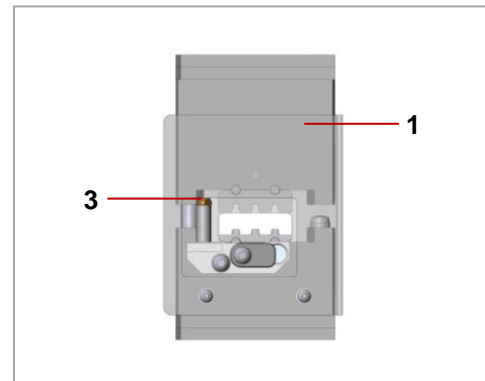

GEFAHR

- + Es besteht die Restgefahr des Quetschens von Fingern. Versuchen Sie nie, in die Gefahrenstelle zu greifen, ohne dass die Maschine sicher von der pneumatischen Versorgung getrennt wurde. Unterbrechen Sie die pneumatische Versorgung, bevor Sie die Schutzabdeckung, den Gesenkadapter und das Gesenkpaa auswechseln.



WARNUNG

- + Die Crimpmaschine darf nur bei montierten Gesenkadapter, Gesenkpaa und der dazugehörigen Schutzeinrichtung betrieben werden. Zuordnung von Gesenkadapter und Schutzabdeckung beachten!
- + Die Crimpmaschine darf nur in einem vollständigen und funktionsfähigen Zustand betrieben werden.
- + Vor jeder Inbetriebnahme ist zu prüfen, ob alle Sicherheitsvorrichtungen, insbesondere Schutzabdeckungen und Gesenkadapter, angebracht sind und einwandfrei funktionieren.
- + Tragen Sie beim Arbeiten mit der pneumatischen Parallel Crimpmaschine UP 35 keine lose Kleidung, losen Schmuck oder lange, offene Haare, welche sich in den Teilen der pneumatischen Parallel Crimpmaschine UP 35 verfängen können.
- + Arbeiten Sie sorgfältig.
- + Es darf nur eine Person an oder mit der Maschine tätig sein.
- + Es darf nur geschultes Personal an oder mit der Maschine tätig sein.
- + Der Zugang zu den Stellteilen der Maschine muss frei gehalten werden. Es gilt insbesondere für das Fußpedal und den Rückstell-Taster. Betätigen Sie bei drohender Gefahr den Rückstell-Taster sofort. Der Rückstell-Taster muss vom Bediener jederzeit direkt zugänglich bleiben. Er darf nicht verdeckt werden!
- + Es darf nur mit dem angegebenen Betriebsdruck gearbeitet werden.

1. Adapter Ober- und Unterteil so weit wie möglich auseinander ziehen.
2. Werkzeugkopf auswählen.
3. Raststifte **1** bis Anschlag rausziehen.
4. Werkzeugkopf in Adapterunterteil einsetzen und Raststifte **1** wieder hineindrücken.



HINWEIS

- + Richtige Position der einzelnen Gesenkhälften kontrollieren. Die Größe der Profile muss zueinander passen.

5. Adapter Ober- und Unterteil zusammenschieben.



Abb. 7.6



Abb. 7.7

7.5 Montage der Adapter in Maschine

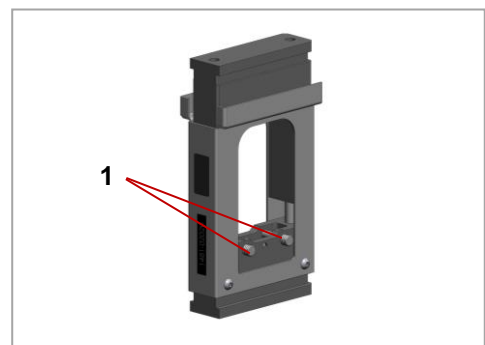

GEFAHR

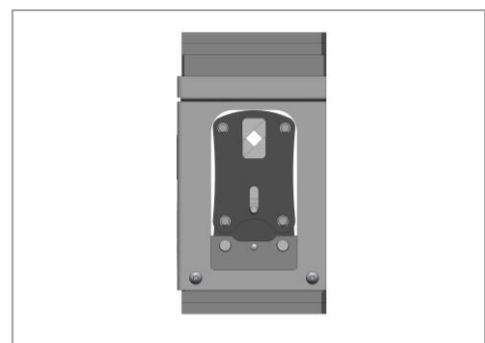
- + Es besteht die Restgefahr des Quetschens von Fingern. Versuchen Sie nie, in die Gefahrenstelle zu greifen, ohne dass die Maschine sicher von der pneumatischen Versorgung getrennt wurde. Unterbrechen Sie die pneumatische Versorgung, bevor Sie die Schutzabdeckung, den Gesenkadapter und das Gesenkpaa auswechseln.



WARNUNG

- + Die Crimpmaschine darf nur bei montierten Gesenkadapter, Gesenkpaa und der dazugehörigen Schutzeinrichtung betrieben werden. Zuordnung von Gesenkadapter und Schutzabdeckung beachten!
- + Die Crimpmaschine darf nur in einem vollständigen und funktionsfähigen Zustand betrieben werden.
- + Vor jeder Inbetriebnahme ist zu prüfen, ob alle Sicherheitsvorrichtungen, insbesondere Schutzabdeckungen und Gesenkadapter, angebracht sind und einwandfrei funktionieren.
- + Tragen Sie beim Arbeiten mit der pneumatischen Parallel Crimpmaschine UP 35 keine lose Kleidung, losen Schmuck oder lange, offene Haare, welche sich in den Teilen der pneumatischen Parallel Crimpmaschine UP 35 verfangen können.
- + Arbeiten Sie sorgfältig.
- + Es darf nur eine Person an oder mit der Maschine tätig sein.
- + Es darf nur geschultes Personal an oder mit der Maschine tätig sein.
- + Der Zugang zu den Stellteilen der Maschine muss frei gehalten werden. Es gilt insbesondere für das Fußpedal und den Rückstell-Taster. Betätigen Sie bei drohender Gefahr den Rückstell-Taster sofort. Der Rückstell-Taster muss vom Bediener jederzeit direkt zugänglich bleiben. Er darf nicht verdeckt werden!
- + Es darf nur mit dem angegebenen Betriebsdruck gearbeitet werden.

1. Pneumatischen Anschluss trennen.
2. Entriegelung **1** nach unten drücken und halten.
3. Gesenkadapter **2** mit montierter Schutzabdeckung in die Adapteraufnahme der Maschine einführen. Dieser Vorgang muss leichtgängig (ohne Kraft) ausgeführt werden, da sonst die Gefahr der Verkantung besteht.
4. Entriegelung **1** loslassen.
5. Gesenkadapter **2** gegebenenfalls etwas hin und her bewegen, damit die Entriegelung **1** einrasten kann.



Abb. 7.8

8 Normalbetrieb /Produktionsbetrieb

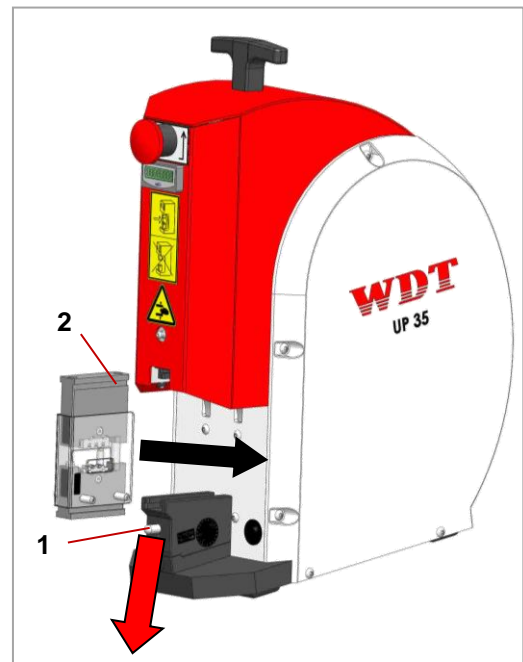

GEFAHR

- + Es besteht die Restgefahr des Quetschens von Fingern. Versuchen Sie nie, in die Gefahrenstelle zu greifen, ohne dass die Maschine sicher von der pneumatischen Versorgung getrennt wurde. Unterbrechen Sie die pneumatische Versorgung, bevor Sie die Schutzabdeckung, den Gesenkadapter und das Gesenkpaar austauschen.



WARNUNG

- + Die pneumatische Parallel Crimpmaschine UP 35 darf nur in technisch einwandfreiem Zustand sowie sicherheits- und gefahrenbewusst eingerichtet und betrieben werden.
- + Die Crimpmaschine darf nur bei montierten Gesenkadapter, Gesenkpaar und der dazugehörigen Schutzeinrichtung betrieben werden. Zuordnung von Gesenkadapter und Schutzabdeckung beachten!
- + Vor jeder Inbetriebnahme ist zu prüfen, ob alle Sicherheitsvorrichtungen, insbesondere Schutzabdeckungen und Gesenkadapter, angebracht sind und einwandfrei funktionieren.
- + Tragen Sie beim Arbeiten mit der pneumatischen Parallel Crimpmaschine UP 35 keine lose Kleidung, losen Schmuck oder lange, offene Haare, welche sich in den Teilen der pneumatischen Parallel Crimpmaschine UP 35 verfangen können.
- + Arbeiten Sie sorgfältig.
- + Bei Feststellung von Mängeln an der Maschine muss die Arbeit unterbrochen und die Störung behoben werden, bevor weiter mit der Maschine gearbeitet wird.
- + Es darf nur eine Person an oder mit der Maschine tätig sein.
- + Es darf nur geschultes Personal an der Maschine tätig werden.
- + Der Zugang zu den Stellteilen der Maschine muss frei gehalten werden. Es gilt insbesondere für das Fußpedal und den Rückstell-Taster. Betätigen Sie bei drohender Gefahr den Rückstell-Taster sofort. Der Rückstell-Taster muss vom Bediener jederzeit direkt zugänglich bleiben. Er darf nicht verdeckt werden!
- + Es darf nur mit dem angegebenen Betriebsdruck gearbeitet werden.



VORSICHT

- + Stellen Sie die Crimpmaschine auf einer ebenen Fläche auf und sorgen Sie für Standfestigkeit der Crimpmaschine. Stellen Sie sicher, dass die Fläche stark genug ist, um das Gewicht der Maschine bei normaler Benutzung aufnehmen zu können. Während des Betriebs muss die Maschine auf einem Tisch oder einer ähnlichen Ebene stehen.
- + Das Fußpedal muss auf den Boden gestellt werden. Jede andere Platzierung des Fußpedals als auf dem Fußboden ist untersagt. Das Fußpedal muss verschoben werden können, damit der Bediener seine Position wechseln kann und weniger schnell ermüdet. Fußpedal nicht in Verkehrswegen verlegen.
- + Verlegen Sie die Schläuche am Boden so, dass sie keine Stolpergefahr bilden.

Crimpvorgang ohne Positionierer

1. Legen Sie den Crimpkontakt in das Gesenk ein; dabei die korrekte Zuordnung zu dem jeweiligen Crimpprofil und den ordnungsgemäßen Sitz in dem Crimpprofil achten!
2. Legen Sie nach Spezifikation abisolierten Leiter in den Kontakt ein und positionieren Sie diesen.
3. Betätigen Sie das Fußpedal.
4. Halten Sie das Fußpedal gedrückt, bis der Crimpvorgang beendet ist.
5. Entnehmen Sie den gecrimpten Kontakt.

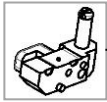
Crimpvorgang mit Positionierer:

1. Klappen Sie den Positionierer auf.
2. Legen Sie den Crimpkontakt in den Positionierer ein; Dabei die korrekte Zuordnung zu dem jeweiligen Crimpprofil und den ordnungsgemäßen Sitz in dem Crimpprofil achten!
3. Schließen und verriegeln Sie den Positionierer.
4. Legen Sie den nach Spezifikation abisolierten Leiter in den Kontakt ein und positionieren Sie diesen.
5. Betätigen Sie das Fußpedal.
6. Halten Sie das Fußpedal gedrückt, bis der Crimpvorgang beendet ist.
7. Öffnen Sie den Positionierer und entnehmen Sie den gecrimpten Kontakt.

9**Instandhaltung****GEFAHR**

- + Es besteht die Restgefahr des Quetschens von Fingern. Versuchen Sie nie, in die Gefahrenstelle zu greifen, ohne dass die Maschine sicher von der pneumatischen Versorgung getrennt wurde. Unterbrechen Sie die pneumatische Versorgung, bevor Sie die Schutzabdeckung, den Gesenkadapter und das Gesenkpaa auswechseln.

**WARNUNG**

- + Der Druckluftanschluss darf eine Schlauchlänge von 1 Meter nicht überschreiten und muss über einen Kupplungsanschluss verfügen.
- + Vor Beginn von Wartungs-, Demontage- und Instandhaltungsarbeiten muss die pneumatische Parallel Crimpmaschine UP 35 sicher von der pneumatischen Versorgung getrennt sein.
- + Instandhaltungsarbeiten dürfen nur von berechtigten und für diese Tätigkeit ausgebildeten Personen ausgeführt werden. Insbesondere Gehäuse und Abdeckungen dürfen nur von fachkundigem Personal entfernt werden.
- + Tragen Sie beim Arbeiten mit der pneumatischen Parallel Crimpmaschine UP 35 keine lose Kleidung, losen Schmuck oder lange, offene Haare, welche sich in den Teilen der pneumatischen Parallel Crimpmaschine UP 35 verfangen können.
- + Die Crimpmaschine darf nur in einem vollständigen und funktionsfähigen Zustand betrieben werden.
- + Die Crimpmaschine darf nur bei montierten Gesenkadapter, Gesenkpaa und der dazugehörigen Schutzeinrichtung betrieben werden. Zuordnung von Gesenkadapter und Schutzabdeckung beachten!
- + Arbeiten Sie sorgfältig.
- + Es darf nur eine Person an oder mit der Maschine tätig sein.
- + Der Zugang zu den Stellteilen der Maschine muss frei gehalten werden. Es gilt insbesondere für das Fußpedal und den Rückstell-Taster. Betätigen Sie bei drohender Gefahr den Rückstell-Taster sofort. Der Rückstell-Taster muss vom Bediener jederzeit direkt zugänglich bleiben. Er darf nicht verdeckt werden!
- + Es darf nur mit dem angegebenen Betriebsdruck gearbeitet werden.

9.1 **Wartungsplan**



GEFAHR

- + Es besteht die Restgefahr des Quetschens von Fingern. Versuchen Sie nie, in die Gefahrenstelle zu greifen, ohne dass die Maschine sicher von der pneumatischen Versorgung getrennt wurde. Unterbrechen Sie die pneumatische Versorgung, bevor Sie die Schutzabdeckung, den Gesenkadapter und das Gesenkpaar austauschen.
-



WARNUNG

- + Vor Beginn von Wartungs-, Demontage- und Instandhaltungsarbeiten muss die pneumatische Parallel Crimpmaschine UP 35 sicher von der pneumatischen Versorgung getrennt sein.
 - + Instandhaltungsarbeiten dürfen nur von berechtigten und für diese Tätigkeit ausgebildeten Personen ausgeführt werden. Insbesondere Gehäuse und Abdeckungen dürfen nur von fachkundigem Personal entfernt werden.
 - + Tragen Sie beim Arbeiten mit der pneumatischen Parallel Crimpmaschine UP 35 keine lose Kleidung, losen Schmuck oder lange, offene Haare, welche sich in den Teilen der pneumatischen Parallel Crimpmaschine UP 35 verfangen können.
 - + Arbeiten Sie sorgfältig.
 - + Geeignete Schutzhandschuhe und Schutzbrille bei Schmierungsarbeiten tragen. Beachten Sie die Sicherheitshinweise im "Sicherheitsdatenblatt" des Schmierfettes bzw. Öls.
-

Regelmäßige Reinigung und Wartung der von außen zugänglichen Teile erhält die Betriebsbereitschaft der Maschine. Zur Reinigung der Maschine keine fasernden Materialien wie Putzwolle o. ä. verwenden. Die Maschine oder Maschinenteile dürfen nicht mit Druckluft gereinigt werden. Die Crimpmaschine oder Maschinenteile dürfen nicht mit harten Gegenständen wie Spachtel, Stahlwolle o. ä. gereinigt werden. Grobe Verschmutzung und Abrieb absaugen.

9.1.1 **Täglich**

- + Optische Kontrolle der pneumatischen Parallel Crimpmaschine UP 35.
- + Kontrolle Druckluft (max. 6 bar) an Hausanlage kontrollieren (Manometer nicht im Lieferumfang enthalten).
- + Ölstand Wartungseinheit an Hausanlage überprüfen (nicht im Lieferumfang enthalten).

9.1.2 **Monatlich**

Schmieren des Crimpstößels durch Schmiernippel und mitgelieferte Stoßdruckpresse mit einem der folgenden Fette:

- + Blaser Swiss Lube Art.-Nr. 00492-01 EP-Universal Fett.
- + Molykote DX Paste
- + Dininol Fett LGM2, Art.-Nr. 27620 (Zellner+Gmelin GmbH & Co. KG)



Abb. 9.1

Alternativ können Litiumseifenschmierfette mit folgenden Anwendungsgebieten verwendet werden:

- + Gleitflächen/Reibkontakte
- + hohe Lasten
- + nicht schmutzende Schmierung
- + geringe und mittlere Drehzahlen
- + Grundölviskosität bei 40°C (DIN 51562): 110mm²/s

9.1.3 **Nach jeweils 25.000 Zyklen oder alle zwei Jahre**

Für Inspektionen in den empfohlenen Abständen, kontaktieren Sie bitte den Hersteller bzw. Händler.

Service-Adresse:

WEZAG GmbH
Werkzeugfabrik
Wittigstraße 8
35260 Stadtallendorf

Telefon: +49 6428 704-0

10 Fehlersuche und Störungsanalyse



GEFAHR

- + Es besteht die Restgefahr des Quetschens von Fingern. Versuchen Sie nie, in die Gefahrenstelle zu greifen, ohne dass die Maschine sicher von der pneumatischen Versorgung getrennt wurde. Unterbrechen Sie die pneumatische Versorgung, bevor Sie die Schutzabdeckung, den Gesenkadapter und das Gesenkpaar auswechseln.



WARNUNG

- + Vor Beginn von Wartungs-, Demontage- und Instandhaltungsarbeiten muss die Crimpmaschine sicher von der pneumatischen Versorgung getrennt sein.
- + Instandhaltungsarbeiten dürfen nur von berechtigten und für diese Tätigkeit ausgebildeten Personen ausgeführt werden. Insbesondere Gehäuse und Abdeckungen dürfen nur von fachkundigem Personal entfernt werden.
- + Tragen Sie beim Arbeiten mit der pneumatischen Parallel Crimpmaschine UP 35 keine lose Kleidung, losen Schmuck oder lange, offene Haare, welche sich in den Teilen der pneumatischen Parallel Crimpmaschine UP 35 verfangen können.
- + Arbeiten Sie sorgfältig.
- + Vor jeder Inbetriebnahme ist zu prüfen, ob alle Sicherheitsvorrichtungen, insbesondere Schutzabdeckungen und Gesenkadapter, angebracht sind und einwandfrei funktionieren.
- + Prüfen Sie die Funktionsfähigkeit des Rückstell-Tasters vor Beginn Ihrer Arbeit an der Crimpmaschine. Betätigen Sie bei drohender Gefahr den Rückstell-Taster sofort. Der Rückstell-Taster muss vom Bediener jederzeit direkt zugänglich bleiben. Er darf nicht verdeckt werden!



HINWEIS

- + Bei einer Blockade des Gesenkpaares betätigen Sie den Rückstell-Taster und trennen Sie die Maschine vom Druckluftnetz.

Bei Problemen steht Ihnen der WEZAG Gmb Kundendienst zu Verfügung.

Service-Adresse:

WEZAG GmbH
Werkzeugfabrik
Wittigstraße 8
35260 Stadtallendorf

Telefon: +49 6428 704-0

Halten Sie für das Gespräch bitte alle notwendigen Informationen bereit, u. a.

- + Maschinentyp
- + Seriennummer der Maschine

11 Außerbetriebnahme, Abbau, Demontage



GEFAHR

- + Es besteht die Restgefahr des Quetschens von Fingern. Versuchen Sie nie, in die Gefahrenstelle zu greifen, ohne dass die Maschine sicher von der pneumatischen Versorgung getrennt wurde. Unterbrechen Sie die pneumatische Versorgung, bevor Sie die Schutzabdeckung, den Gesenkadapter und das Gesenkpaar auswechseln.
-



WARNUNG

- + Vor Beginn von Wartungs-, Demontage- und Instandhaltungsarbeiten muss die pneumatische Parallel Crimpmaschine UP 35 sicher von der pneumatischen Versorgung getrennt sein.
 - + Instandhaltungsarbeiten dürfen nur von berechtigten und für diese Tätigkeit ausgebildeten Personen ausgeführt werden. Insbesondere Gehäuse und Abdeckungen dürfen nur von fachkundigem Personal entfernt werden.
 - + Tragen Sie beim Arbeiten mit der pneumatischen Parallel Crimpmaschine UP 35 keine lose Kleidung, losen Schmuck oder lange, offene Haare, welche sich in den Teilen der pneumatischen Parallel Crimpmaschine UP 35 verfangen können.
 - + Es darf nur eine Person an oder mit der Maschine arbeiten.
 - + Arbeiten Sie sorgfältig.
-

12 Lagerung

Maschine bei Raumtemperatur in der Originalkiste lagern.

13 Entsorgung

Zur Entsorgung der pneumatischen Parallel Crimpmaschine UP 35, ist diese an WEZAG GmbH zurück zu liefern.

14 Ersatzteilliste, Pneumatikschema

14.1 Explosionszeichnung



Abb. 14.1

14.2 Stückliste Explosionszeichnung

Pos.-Nr.	Stück	Artikel-Nr.	Benennung
1	1	2481-02001	Grundplatte
2	5	8480-89003	Sockel selbstklebend 31,7x31,7x6,1
3	2	2481-25006	Seitenwand
4	4	8481-02013	Zylinderbuchse Ø16/12x10
5	8	8480-99069	Senkschraube mit Iskt. M6x35 DIN7991
6	1	1481-26003	Zylindereinheit
7	4	8480-10111	Zylinderschraube mit Iskt. M6x25 DIN912
8	2	2481-02023	Bolzen Ø6h9 x 60
9	4	8481-02007	Sicherungsring DIN 471-6x0,7
10	3	2480-89024	Gelenkwelle-1296-18

Pos.-Nr.	Stück	Artikel-Nr.	Benennung
11	6	8480-99161	Sicherungsring DIN 471-12x1
12	5	8481-25007	Pass-Scheibe Ø12/18 x0,5 DIN988
13	2	8480-99121	Zylinderschraube mit Iskt. M3x14 DIN912
14	2	8180-23002	Zylinderschraube mit Iskt. M4x20 DIN912
15	4	8480-89010	Zylinderschraube mit Iskt. M3x25 DIN912
16	1	1481-25002	Verstelleinheit
17	4	8481-02004	Senkschraube mit Iskt. M6x25 DIN7991
18	1	2481-25005	Abdeckblech
19	16	8481-02008	Linsenschraube mit Iskt. M5x12 (verzinkt-blau)
20	1	1481-25001	Haube komplett
21	4	2481-02020	Distanzbuchse 12,00/5,3x33,5
22	4	8480-99127	Zylinderschraube mit Iskt. M5x45 DIN912
23	1	8481-02001	Verschlussschraube EVSG M12 - RAL 9005
24	1	2481-02017	Abdeckung rechts
25	1	2481-02018	Abdeckung links
26	1	5481-02002	Aufkleber "Release"
27	1	5480-88002	Aufkleber "Hinweis Fingerschutz"
28	1	5480-81005	Klebeetikett, Warnung vor Handverletzungen
29	2	8481-06001	Zierstopfen Ø14,9/18,5 schwarz
30	1	8201-00002	Abdeckstopfen
31	1	5481-03003	Aufkleber A
32	1	5481-02006	Aufkleber P
33	1	5481-03002	Aufkleber DC
34	1	5481-02007	Aufkleber Air-max.
35	1	4481-26100	Typenschild
36	2	5480-81027	Aufkleber "WDT" rot
37	2	5481-06001	Aufkleber "UP35" schwarz
38	1	1481-26002	Pneumatik komplett
39	1	1481-25009	Elektrik komplett

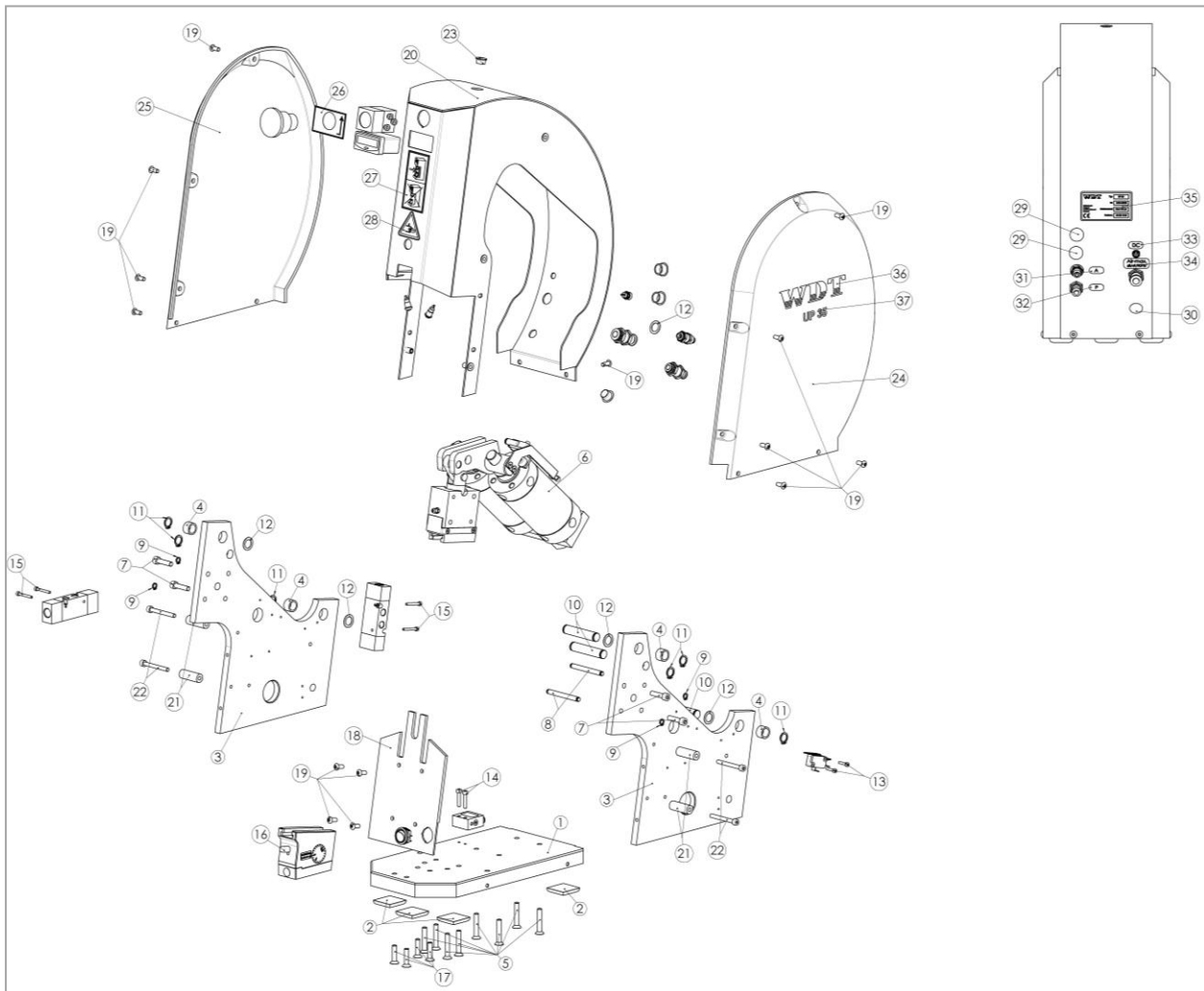
Die Reparatur der Maschine muss durch speziell geschultes Personal erfolgen. Bitte wenden Sie sich an den Hersteller bzw. Händler der Maschine!

Service-Adresse:

WEZAG GmbH
Werkzeugfabrik
Wittigstraße 8
35260 Stadtallendorf

Telefon: +49 6428 704-0

14.3 Pneumatik Schema



Abb. 14.2

14.4 Stückliste Pneumatik Schema

Kennzeichnung	Stück	Artikelnummer	Beschreibung
1V1	1	8480-88086	Wechselventil
1V2	1	8480-85002	5/2 Wegeventil
1V3	1	8480-88089	5/3 Wegeventil
1B1	1	8480-88005	Taster (1A1 ausgefahren)
0V1	1	8481-03003	Druckregelventil, einstellbar
2V3	1	8480-88073	Drosselventil
1S1	1	8481-03042 + 8481-03018	Pilztaster rot inkl. Ventil

Die Reparatur der Maschine muss durch speziell geschultes Personal erfolgen. Bitte wenden Sie sich an den Hersteller bzw. Händler der Maschine!

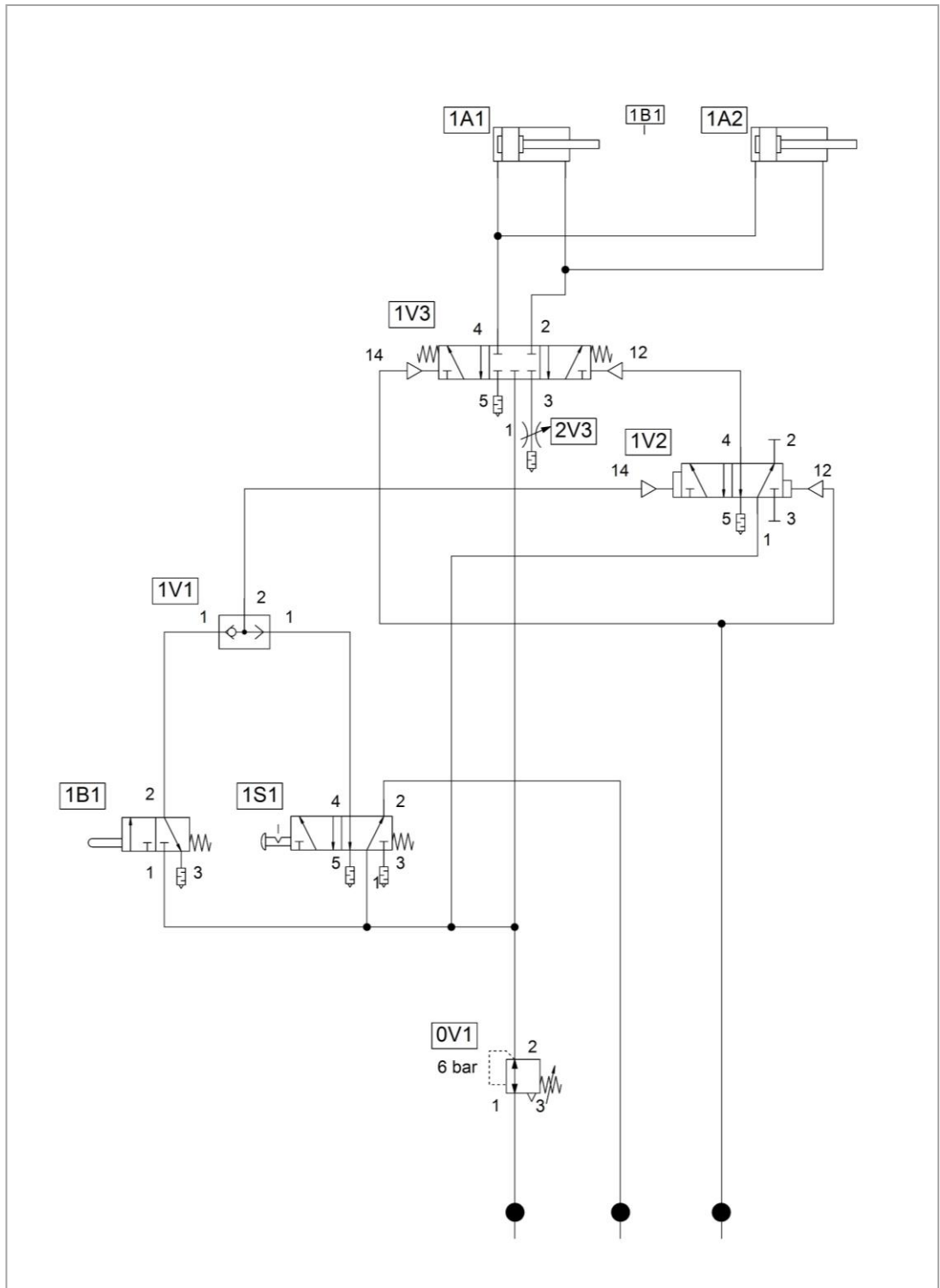
Service-Adresse:

WEZAG GmbH
Werkzeugfabrik
Wittigstraße 8
35260 Stadtallendorf

Telefon: +49 6428 704-0

14.5 Zubehörübersicht für Nachbestellungen

- | | |
|---|------------------------|
| 1. Pneumatisches Fußpedal mit Schutzhaube | Bestellnr.: 1481-03033 |
| 2. Anschlussschlauch-Set | Bestellnr.: 1881-03001 |
| 3. Werkzeugschlüssel-Set | Bestellnr.: 1881-02002 |
| 4. Fett-Stoßdruckpresse | Bestellnr.: 9480-88019 |
| 5. T-Griff | Bestellnr.: 8481-02005 |
| 6. Steckernetzteil mit Wechseladapter | Bestellnr.: 1881-03005 |

Table of Contents

1	Introduction	35
1.1	Product Specification	35
1.2	Conformity	36
1.3	Dealing with the Operating Instruction	37
2	Safety	37
2.1	Warning & Safety Precautions in this Operating Instruction	37
2.2	Safety Precautions	38
2.3	Responsibilities	39
2.4	Desinged Use.....	40
2.5	Predictable Misuse	40
2.6	Hazardous Areas	40
3	Shipment.....	41
3.1	Packing	41
3.2	Packing Contents	41
4	Technical Description	42
4.1	Operators Guide.....	42
4.2	Machine Identification	43
4.3	Technical Data	43
4.4	Safety Guard	43
4.5	Release Button.....	43
5	Transport and Installation.....	44
5.1	Transport.....	44
5.2	Installation	44
6	Commissioning	45
6.1	Connecting to Compressed Air Supply	45
6.2	Control of the crimp Height	47
7	Tooling	48
7.1	Available Adapters	48
7.2	Adapter Assembly	49
7.3	Mounting of respectivie die set into the designed adapter	50
7.4	Mounting of respectivie tool head into the designed adapter	52
7.5	Mounting adapter into the machine.....	53
8	Normal Operation / Production Cycle.....	54
9	Maintenance	55
9.1	Maintenance Plan	56
9.1.1	Daily	56
9.1.2	Monthly	57
9.1.3	After every 25.000 crimp cycles or every 2 years.....	57
10	Problem Handling and Fault Diagnostics	58
11	Removal from Service, Demounting, Disassembly,.....	59
12	Storage.....	59
13	Disposal	59
14	Exploded View Drawing, Spare Part List, Pneumatic Diagram.....	60
14.1	Exploded View Drawing	60
14.2	Parts List Exploded View Drawing	60
14.3	Pneumatic Diagram.....	62
14.4	Parts List Pneumatic	63
14.5	Accessories overview for re orders.....	63

1 Introduction

1.1 Product Specification

The pneumatic Parallel Crimp Machine UP 35 is a bench top pneumatic crimp machine that is compatible with the WEZAG interchangeable crimping system. With the pneumatic Parallel Crimp Machine UP 35 the most common terminals on the market can be crimped with the WEZAG interchangeable crimping systems.

According to the type of terminal an interchangeable suitable crimping die is selected and installed into the die holders (inclusive safety guard).

Utilizing the enclosed pneumatic foot pedal, the crimping cycle of the pneumatic Parallel Crimp Machine UP 35 is activated and allows the operator to have both hands free to insert the terminal and wire. All pneumatic Parallel Crimp Machines UP 35 are equipped with a positive closing mechanism and ensure consistent crimp quality.

The pneumatic Parallel Crimping Machine UP 35 has an emergency release button, that will open the crimping jaws in the event of blocked jaws caused by operation or handling errors or wrongly placed terminals.

All other applications of the pneumatic Parallel Crimp Machine UP 35 are only permitted with a written permission of the manufacturer. For all unauthorized applications of the pneumatic Parallel Crimp Machine UP 35 the manufacturer cannot be held liable for any resultant damage or injury.

1.2 Conformity



The machine may only be used for the purpose specified in the operating instruction. The producer as well as the distributor will not be liable for any damages which may result due to the machine being used for a purpose other than that for which it was intended. **This is done entirely at the user's own risk.**

The pneumatic Parallel Crimp Machine UP 35 is CE compliant. **The original of the following declaration of conformity was supplied together with the operating instructions of the machine:**

1.3

WDT
 WIRE PROCESSING SYSTEMS
 a WEZAG brand



Konformitätserklärung
 gemäß EG-Richtlinie Maschinen 2006/42/EG vom 17.05.2006
Declaration of Conformity
 according to EC Machinery Directive 2006/42/EG of May 17th, 2006

Bezeichnung der Maschine Description of the machine	Pneumatische Crimpmaschine Pneumatic Crimping Machine
Maschinentyp Type of machine	UP 35
Seriennummer der Maschine Serial number of the machine	Seriennummer eintragen.
Hersteller der Maschine Manufacturer of the machine	WEZAG GmbH Werkzeugfabrik Wittigstr. 8 35260 Stadtallendorf Deutschland/Germany
Zutreffende EU Richtlinien Applicable EU directives	2006/42/EG Maschinenrichtlinie Machinery Directive
Angewandte harmonisierte Normen Applied harmonized norms	DIN EN ISO 12100; DIN EN ISO 13857;DIN EN 349; DIN EN 60204-1; DIN EN ISO 13849-1

Wir erklären, dass die oben genannte Maschine in ihrer Konzipierung und Bauart und in der von uns in Verkehr gebrachten Ausführung allen einschlägigen Bestimmungen der Maschinenrichtlinie sowie den weiteren oben aufgeführten Richtlinien entspricht. Die Schutzziele der Niederspannungsrichtlinie wurden gemäß Anhang I, Nr. 1.5.1 der Maschinenrichtlinie eingehalten. Bei Änderungen der Maschine verliert diese Erklärung ihre Gültigkeit.

We declare that the above mentioned machine, with its design and type of construction, as well as the produced version, meets all relevant regulations of the Machinery Directive as well as the above mentioned harmonized norms. The protective directions of the Low Voltage Directive have been met in accordance with Annex I, Section 1.5.1 of the Machinery Directive. This declaration will lose its validity in case of any modifications.

Stadtallendorf, 04.08.2016
Ort & Datum/ Place & Date

 WEZAG GMBH
 Werkzeugfabrik
 Wittigstraße 8
 35260 Stadtallendorf
 Mr. K. Battenfeld/Head of Design & Engineering
 Name & Funktion/Name & Function

Konformitätserklärung_UP35_UP35BA_SSC_UP60_REV_B

Fig. 1.1

Dealing with the Operating Instruction

The operating instruction manual contains all information concerning operating elements, operation, commissioning and maintenance work as well as technical data.

The operation manual must be constantly within reach of the pneumatic Parallel Crimp Machine UP 35. Every machine operator must read and understand the operating instruction in order to have safe and efficient production with this piece of equipment.

The producer as well as the distributor decline to accept any liability for damages that are incurred due to the fact that the instructions on the machine or in the operation instruction have been disregarded.

The user is responsible for supplementing the operation instruction with any instructions resulting from current national regulations for accident prevention and protection of the environment.

The German original version is legally binding.

This operating instruction has to be guarded for later use.

2 Safety

2.1 Warning & Safety Precautions in this Operating Instruction

The following warnings and safety related cautionary notices in the individual chapters alert you to various levels of danger:



DANGER

+ Identifies an **imminent, serious danger**, which, if it is not avoided, will lead to serious injuries or even to death.



CAUTION

+ Identifies a **possible danger**, which, if it is not avoided, will lead to serious injuries or even to death.



ATTENTION

+ Identifies a **potential dangerous situation**, which, if it is not avoided, can lead to medium or minor injuries or material damages.



INFORMATION

+ If this information is not followed, it can lead to a deterioration of the operating procedure.

2.2 Safety Precautions

The pneumatic Parallel Crimp Machine UP 35 has been constructed according to state-of-the-art technology and the acknowledged technical safety regulations.

When carrying out jobs such as installation, putting the machine into operation or setting it up, operation, changing the conditions of use and the mode of operation or carrying out maintenance and service jobs, it is important to observe the procedures for switching off the machine described in the operation instruction.

Please observe the national regulations according to the minimum age of the personnel operating the pneumatic Parallel Crimp Machine UP 35. Allowing younger persons access to the machine is strictly prohibited.

- + Do not operate the pneumatic Parallel Crimp Machine UP 35 until you have studied and fully understood all the instructions described in this operating instruction.
- + Operate the pneumatic Parallel Crimp Machine UP 35 in a dry and dust free environment only. The crimp machine is only allowed to be used when it is in a completely functional condition.
- + Do not modify the pneumatic Parallel Crimp Machine UP 35 nor use it for any purpose for which it was not intended.
- + The use of a chain hoist or lifting device is recommended for the transport of the crimping machine.
- + The pneumatic Parallel Crimp Machine UP 35 has to be carried with the T handle for the transport by hand. Wear suitable safety shoes when transporting and installing the machine.
- + Position the pneumatic Parallel Crimp Machines UP 35 on a flat surface and assure the stability of the machine. Ensure that the table or bench is stable enough to support the machine in normal use. During the utilization the machine has to be placed on a table or a similar flat surface.
- + Assure an appropriate table height. The table height is dependent on the position of the operator, (work in sitting or standing position) according to prEN 894-4:2004, Table A.1.
- + Assure appropriate illumination of the working place. (EN 1837:1999 – chapter 4.2: “The general value of illumination has to be 500 lx [...]”).
- + Connect compressed air supply with supplied compressed air tube (length 1 m).
- + The compressed air connection tube must not be longer than 1 m and has to have a coupling connection.
- + Place the tubes on the floor or out of the way so that they do not cause a trip hazard.
- + Tubes must not be damaged.
- + Place the foot pedal on the floor. No other place is allowed.
- + Do not lay the foot pedal in aisles or walkways.
- + Assure free access to the operating elements of the machine, especially the foot pedal and the release button. In the case of imminent danger immediately press the release button. The release button must be within the direct reach of the operator. It must not be covered.
- + Before starting maintenance, disassembly or repair work, the crimp machine must be disconnected from air supply.
- + Maintenance work may be performed only by authorized and properly trained personal. The housing and the covers in particular may only be removed by specially trained staff.
- + Due to the risk of hand or finger injury, never try to reach into the machine before having assured that the machine is disconnected from the air supply. Disconnect the air supply before changing the safety guard, the adapter and the dies.
- + Before commissioning the machine, it is always important to check whether all safety devices, especially the safety guards and die adapter, are installed and are functioning correctly.

- + Check the release button before starting the work on the crimp machine. In the case of imminent danger immediately press the release button. The release button must be within the direct reach of the operator. It must not be covered.
- + Exercise caution at all times when the pneumatic Parallel Crimp Machine UP 35 is switched on.
- + The pneumatic Parallel Crimp Machine UP 35 is only allowed to be operated with a mounted adapter with die set and suitable safety guard. Pay attention to the correct assignment of adapter to safety guard.
- + The pneumatic Parallel Crimp Machine UP 35 may only be set up and operated in perfect technical condition, observing all the safety regulations and considering any possible dangers.
- + In cases of a machine malfunction, production must be stopped and the malfunction must be fixed before continuing work with the machine.
- + Work with caution.
- + Only one person is allowed to work on or with the machine at a time.
- + Only trained personal are allowed to work on or with the machine.
- + It is only allowed to work with the specified crimping force.
- + When working with the pneumatic Parallel Crimp Machine UP 35, do not wear loose clothing, jewelry or long, loose hair that can get caught in the pneumatic Parallel Crimp Machine UP 35.
- + Disconnect the pneumatic Parallel Crimp Machine UP 35 from the air supply before attempting any maintenance work. Due to the risk of hand or finger injury, never try to reach into the machine before having assured that the machine is disconnected from the air supply.
- + The machine can only be depressurized by disconnecting the machine from the main air supply Air MAX.
- + Wear protective gloves and safety glasses during lubrication work. Please pay attention to the safety instructions in the "safety data sheet" of the grease.
- + During transport of the machine wear suitable safety shoes.

2.3 Responsibilities

The pneumatic Parallel Crimp Machine UP 35 may only be operated by suitably trained and authorized personnel. The user must clearly define and observe the responsibilities of the personnel for operation, set-up, maintenance and service. It is particularly important to define who is responsible for work on the pneumatic equipment. Such work should only be carried out by specially trained staff.

Should the user make any changes to the machine without consulting the manufacturers or the distributors, the latter will not be liable for any damage that may result.

The user of the pneumatic Parallel Crimp Machine UP 35 is responsible for making sure that all persons involved in any way, either in the installation or in maintenance of the machine, have been thoroughly trained on the system using the this operating instruction.

The user is also responsible for the training of operators and the instruction must include the following aspects:

- + **Purpose of the machine**
- + **Hazard zones**
- + **Safety rules and regulations**
- + **Functionality of the various components of the machine**
- + **Proper operation of the machine**

To assure full familiarization with the system, the training must be conducted in the native language of the operators involved.

Staff qualifications required in conjunction with the use of the pneumatic Parallel Crimp Machine UP 35:	
Installation Set-up Instruction	Technical personnel with language proficiency in either English or German, in addition to the native language of the operator.
Operation	Through qualified personnel trained as indicated above.
Maintenance Service	Technical personnel with proficiency in English or German.

The safety instructions, warnings and precautions contained in the individual chapters must be strictly observed by all users and operators.

2.4 **Desinged Use**

- + Realization of crimp connections up to a cable Ø of 50 mm² depending on the terminal design.

The pneumatic Parallel Crimp Machine UP 35 is designed for usage with the adapters described in section 7. The adapter should only be used with the dies specified by WEZAG. It is only allowed to use the pneumatic Crimp Machine UP 35 together with the adapter, safety cover and die sets for the preparation of crimp connections!

2.5 **Predictable Misuse**

- + Every application which is not mentioned in chapter 2.4 „Designed Use“.

2.6 **Hazardous Areas**

1. Hazardous Area: Area of interchangeable crimping dies
 Person at risk: Operator
 Type of Hazard: Hand Injuries

2. Hazardous Area: Opened machine
 Person at risk: Installation Engineer
 Type of Hazard: Direct or indirect contact with movable parts of the machine,
 Hand injuries (cuts from sharp edges)
 Hand injuries (risk of crushing)

3 Shipment

3.1 Packing

Upon receipt, unpack the pneumatic Parallel Crimp Machine UP 35 carefully and check that you have received all components against the packing slip, declaration of conformity and operating instructions. We recommend that you retain the packing for further dispatch and for storage.

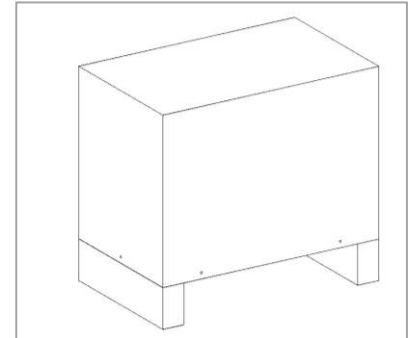

Fig. 3.1

Dimension:

Length: 560 mm

Width: 350 mm

Height: 610 mm

Gross-Weight: approx. 35 kg



DANGER

+ The use of a chain hoist or lifting device is recommended for the transport of the crimping machine.

3.2 Packing Contents

1 pc	Pneumatic Parallel Crimp Machine UP 35 with counter and operating instruction (without adapter and die set)
1 pc	Finger protection
1 pc	Pneumatic foot pedal with cover
1 pc	Hexagon allen key 2,0 mm
1 pc	Hexagon allen key 2,5 mm
1 pc	Grease gun
1 pc	PU compressed air hose Ø 8/6 mm at 1 meter
1 pc	PU compressed air hose Ø 6/4 mm at 2 meters
1 pc	PU compressed air hose Ø 4/2 mm at 2 meters
1 pc	T-handle
1 pc	Power supply 12 V with changeable adapter for EU/US/UK/AU
1 pc	Declaration of conformity

4 Technical Description

4.1 Operators Guide

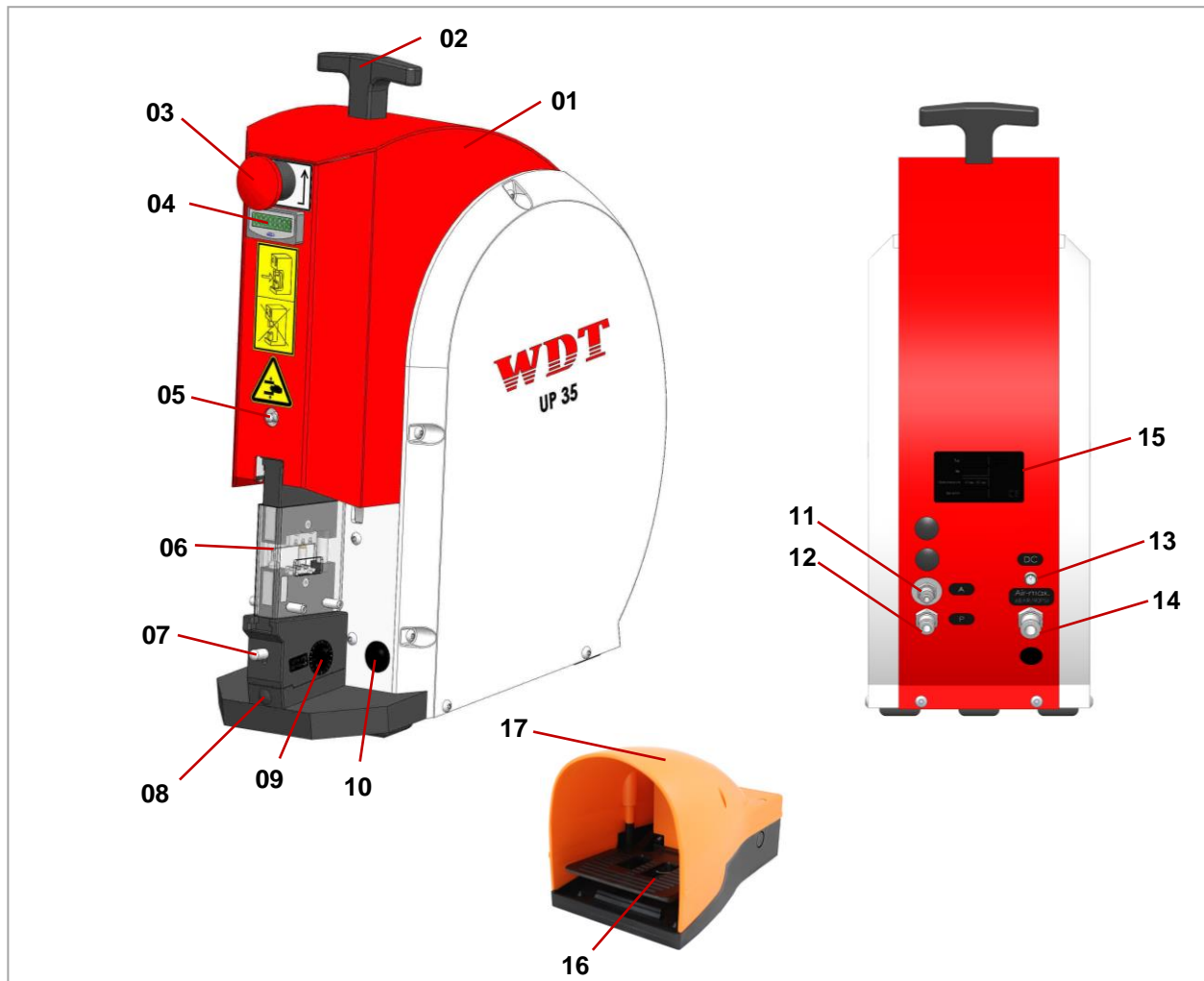

Fig. 4.1

Pos.	Description
01	Pneumatic Parallel Crimp Machine UP 35
02	T-handle
03	Release Button
04	Electronic Piece Counter
05	Grease Nipple
06	Adapter CS 30/CK 100 for UP 35 (not in the scope of delivery)
07	Locking Device for Adapter Mounting
08	Adjusting screw (Height)
09	Clearance of basic setting
10	Light switch
11	A = control pressure
12	P = Compressed Air (foot pedal)
13	DC = DC Connection (Light)
14	Air max. = Compressed Air
15	Name plate with serial number
16	Pneumatic Foot Pedal
17	Safety Cover for Foot Pedal

4.2 Machine Identification

Item	Description
1	Machine type
2	Article number
3	Air pressure
4	Serial number

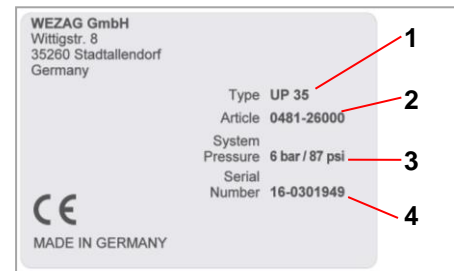

Fig. 4.2

4.3 Technical Data

Dimension:

Length overall:	390 mm (15,5")
Width:	175 mm (7")
Height:	440 mm (17,5")

Weight with foot pedal: approx. 25 kg (55 lbs)

Air consumption per stroke:	2.3 l
Air pressure:	max. 6 bar / 87 psi
Crimp Force at 6 bar:	max. 35 kN (78683 lbf)
Stroke:	approx. 18 mm (0,7")
Noise level:	62 dB (A)

4.4 Safety Guard

Every adapter has a suitable safety guard (in the scope delivery of the adapter).

Please find the adapters and suitable safety guards in chapter 7.

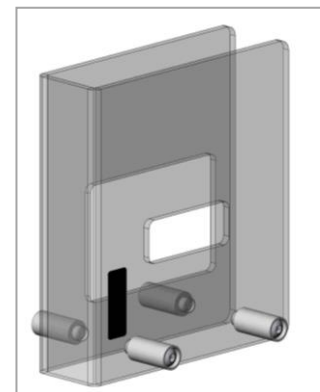

Fig. 4.3



INFORMATION

- + In case of an accident, because of mishandling or manipulation of the safety guard, the manufacturer cannot be held liable for any resultant damage or injury.

4.5 Release Button

In case of a jammed die adapter caused by operation or handling errors or wrongly placed terminals the die adapter can be opened as follows:

- + Press the release button.

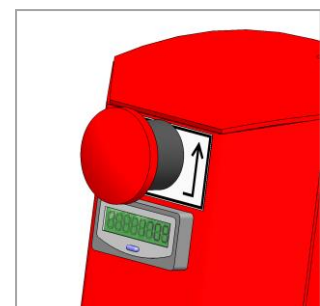

Fig. 4.4

5 Transport and Installation

5.1 Transport

The weight of the pneumatic Parallel Crimp Machine UP 35 is approx. 20 kg (44 lbs).

Screw in the t-handle (in the scope of the delivery) on the machine.



CAUTION

- + Use the T handle for the transport by hand!
-



ATTENTION

- + Tubes must not be damaged.
 - + Wear suitable safety shoes when transporting and installing the machine.
-



INFORMATION

- + The pneumatic Parallel Crimp Machine UP 35 has to be carried with the T handle for the transport by hand.
-

5.2 Installation



ATTENTION

- + Position the pneumatic Parallel Crimp Machine UP 35 on a flat surface and assure the stability of the machine. Ensure that the table or bench is stable enough to support the machine in normal use.
 - + Assure an appropriate table height. The table height is dependent on the position of the operator, (work in sitting or standing position) according to prEN 894-4:2004, Table A.1.
 - + Assure appropriate illumination of the working place. (EN 1837:1999 – chapter 4.2: “The general value of illumination has to be 500 lx [...]”).
-



INFORMATION

- + To reduce production noise or vibration, the machine can be placed on an insulating rubber mat.
-

Place the foot pedal on the floor. No other place is allowed!



ATTENTION

- + Place the tubes on the floor or out of the way so that they do not cause a trip hazard.
 - + Do not lay the foot pedal in aisles or walkways.
 - + Assure free access to the operating elements of the machine, especially the foot pedal and the release button.
 - + Wear suitable safety shoes when transporting and installing the machine.
-



INFORMATION

- + To ensure fatigue-proof use, the user has to take a working position, where the machine is at the right height and the foot pedal is accessible. The foot pedal has to be installed in a stable position. The position of the foot pedal should be chosen in that way, that a free access will be possible.
-

6 Commissioning

6.1 Connecting to Compressed Air Supply



DANGER

- + Due to the risk of hand or finger injury, never try to reach into the machine before having assured that the machine is disconnected from the air supply. Disconnect the air supply before changing the safety guard, the adapter and the dies.
-



CAUTION

- + The pneumatic Parallel Crimp Machine UP 35 may only be set up and operated in perfect technical condition, observing all the safety regulations and considering any possible dangers.
 - + The crimp machine is only allowed to be used with mounted dies, die adapter and the suitable safety guard. Pay attention to the correct assignment of adapter to safety guard.
 - + The crimp machine is only allowed to be used when it is in a completely functional condition.
 - + When working with the pneumatic Parallel Crimp Machine UP 35, do not wear loose clothing, jewellery or long, loose hair that can get caught in the pneumatic Parallel Crimp Machine UP 35.
 - + Work with caution.
 - + In cases of a machine malfunction, production must be stopped and the malfunction must be fixed before continuing work with the machine.
 - + Only one person is allowed to work on or with the machine at a time.
 - + Only trained personal are allowed to work on or with the machine.
 - + Assure free access to the operating elements of the machine, especially the foot pedal and the release button. In the case of imminent danger immediately press the release button. The release button must be within the direct reach of the operator. It must not be covered.
 - + It is only allowed to work with the specified air pressure.
-

Connect the hose stem **1** on the foot pedal with the compressed air hose \varnothing 6/4 mm to the connection **P** on the pneumatic Parallel Crimp Machine UP 35.

Connect the hose stem **4** on the foot pedal with the compressed air hose \varnothing 4/2 mm to the connection **A** on the pneumatic Parallel Crimp Machine UP 35.

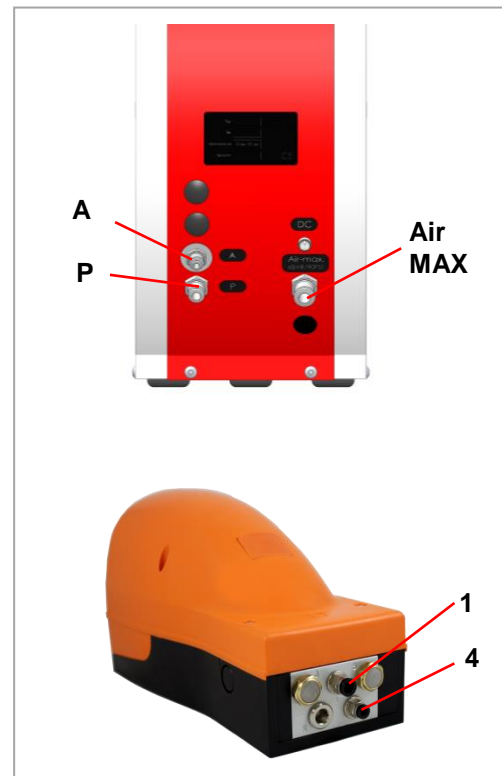

Fig. 6.1

Use the pneumatic Parallel Crimp Machine UP 35 only with conditioned air (lubricated and filtered). Standard Filter: 30 μ m.

Connect **AIR MAX**. (Fig. 6.1) of the pneumatic Parallel Crimp Machine UP 35 to the main air supply with the included black air hose \varnothing 8/6 mm.

Working Air Pressure: 6 bar/87 psi.



CAUTION

- + Connect compressed air supply with supplied compressed air tube (length 1m).
- + The machine can only be depressurized by disconnecting the machine from the main air supply **AIR MAX** (Fig. 6.1).



INFORMATION

- + Use only lubricated and filtered compressed air.

6.2 Control of the crimp Height



DANGER

- + Due to the risk of hand or finger injury, never try to reach into the machine before having assured that the machine is disconnected from the air supply.



CAUTION

- + The crimp machine is only allowed to be used with mounted dies, die adapter and the suitable safety guard. Pay attention to the correct assignment of adapter to safety guard.
- + The crimp machine is only allowed to be used when it is in a completely functional condition.
- + When working with the pneumatic Parallel Crimp Machine UP 35, do not wear loose clothing, jewellery or long, loose hair that can get caught in the pneumatic Parallel Crimp Machine UP 35.
- + Work with caution.
- + In cases of a machine malfunction, production must be stopped and the malfunction must be fixed before continuing work with the machine.
- + Only one person is allowed to work on or with the machine at a time.
- + Only trained personal are allowed to work on or with the machine.
- + It is only allowed to work with the specified working force.

- + Remove the plug **1** in front of the adjusting screw **2**.
- + Loosen the adjusting screw **2** (anti-clockwise).

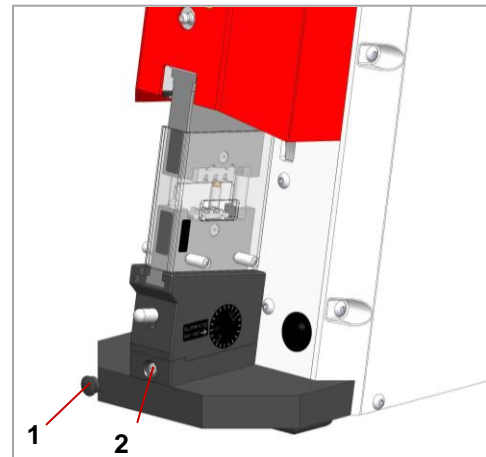

Fig. 6.2

- + Push down the foot pedal and hold it.
- + Tighten the adjusting screw **2** (clockwise).
- + Release the foot pedal. In the event that the machine does not open, abort the crimp cycle by pressing the release button.



Fig. 6.3

- + Remove the adjusting screw **2** again and repeat adjusting procedure as described above.
- + Turn the adjusting screw **2** by a $\frac{1}{4}$ of a turn counter clockwise.
- + Balance the clearance **3** of the adjusting mechanism with the clearance specifications **4**.

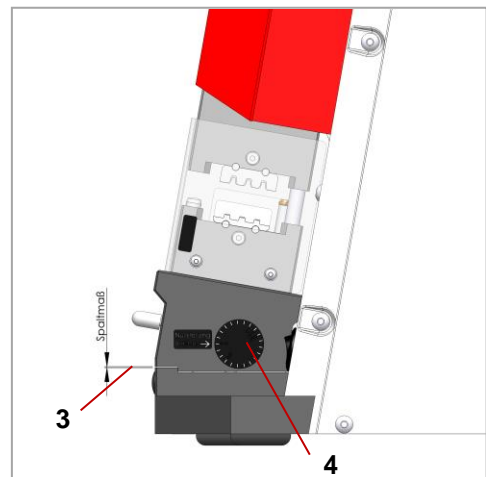

Fig. 6.4



INFORMATION

- + Push the release button immediately, should the two dies not line up.

7 Tooling

7.1 Available Adapters

CS 30 / CK 100 Adapter

Inclusive safety guard for UP 35

WEZAG Art.-Nr. 1481-06010

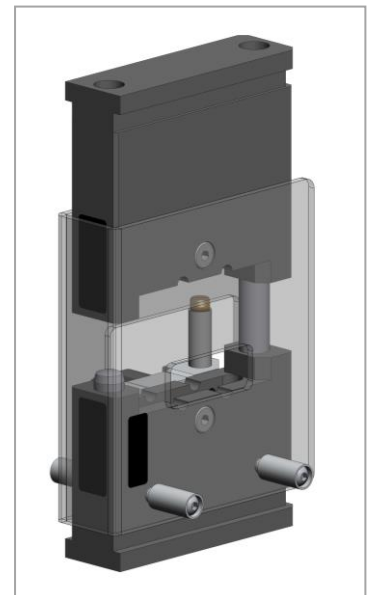

Fig. 7.1

CSV 10 Adapter
WEZAG Art.-Nr. 1481-06022



Fig. 7.2

7.2 Adapter Assembly



DANGER

- + Due to the risk of hand or finger injury, never try to reach into the machine before having assured that the machine is disconnected from the air supply. Disconnect the air supply before changing the safety guard, the adapter and the dies.
-



CAUTION

- + The crimp machine is only allowed to be used with mounted dies, die adapter and the suitable safety guard. Pay attention to the correct assignment of adapter to safety guard.
 - + The crimp machine is only allowed to be used when it is in a completely functional condition.
 - + Before commissioning the machine, it is always important to check whether all safety devices, especially the safety guards and die adapter, are installed and are functioning correctly.
 - + When working with the pneumatic Parallel Crimp Machine UP 35, do not wear loose clothing, jewellery or long, loose hair that can get caught in the pneumatic Parallel Crimp Machine UP 35.
 - + Work with caution.
 - + Only one person is allowed to work on or with the machine at a time.
 - + Only trained personal are allowed to work on or with the machine.
 - + Assure free access to the operating elements of the machine, especially the foot pedal and the release button. In the case of imminent danger immediately press the release button. The release button must be within the direct reach of the operator. It must not be covered.
 - + It is only allowed to work with the specified air pressure.
-

- + Slide the upper die adapter **1** over the alignment pillars **3** on the lower die adapter **2** in a centered way.

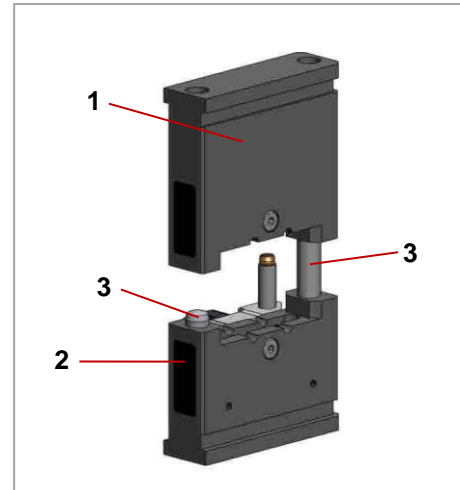

Fig. 7.3

7.3 Mounting of respective die set into the designed adapter



DANGER

- + Due to the risk of hand or finger injury, never try to reach into the machine before having assured that the machine is disconnected from the air supply. Disconnect the air supply before changing the safety guard, the adapter and the dies.



CAUTION

- + The crimp machine is only allowed to be used with mounted dies, die adapter and the suitable safety guard. Pay attention to the correct assignment of adapter to safety guard.
- + The crimp machine is only allowed to be used when it is in a completely functional condition.
- + Before commissioning the machine, it is always important to check whether all safety devices, especially the safety guards and die adapter, are installed and are functioning correctly.
- + When working with the pneumatic Parallel Crimp Machine UP 35, do not wear loose clothing, jewellery or long, loose hair that can get caught in the pneumatic Parallel Crimp Machine UP 35.
- + Work with caution.
- + Only one person is allowed to work on or with the machine at a time.
- + Only trained personal are allowed to work on or with the machine.
- + Assure free access to the operating elements of the machine, especially the foot pedal and the release button. In the case of imminent danger immediately press the release button. The release button must be within the direct reach of the operator. It must not be covered.
- + It is only allowed to work with the specified air pressure.

- + Remove safety guard **1**.
- + Extract the upper and lower part of the adapter.
- + Choose the correct die set.
- + Remove special screws **2** from the die.
- + Refer the upper and lower die to the right adapter and fasten the screws.

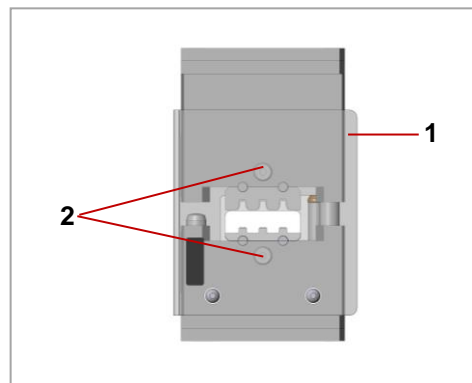

Fig. 7.4



INFORMATION

- + Control the right position of the die halves! The size of the profile should be in line!

- + If necessary put the locator on the locator holder **3**.
- + Slide the upper and lower adapter together.
- + Install the safety guard **1**.

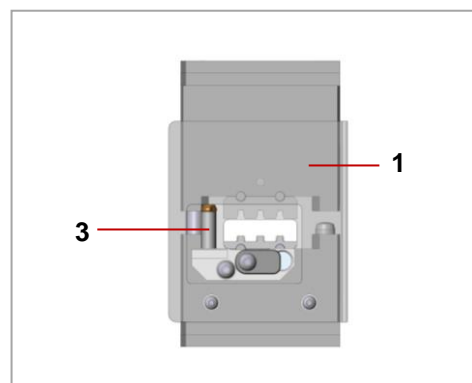

Fig. 7.5

7.4 Mounting of respective tool head into the designed adapter



DANGER

Due to the risk of hand or finger injury, never try to reach into the machine before having assured that the machine is disconnected from the air supply. Disconnect the air supply before changing the safety guard, the adapter or the dies.



CAUTION

- + The crimp machine is only allowed to be used with mounted dies, die adapter and the suitable safety guard. Pay attention to the correct assignment of adapter to safety guard.
- + The crimp machine is only allowed to be used when it is in a completely functional condition.
- + Before commissioning the machine, it is always important to check whether all safety devices, especially the safety guards and die adapter, are installed and are functioning correctly.
- + When working with the pneumatic Parallel Crimp Machine UP 35, do not wear loose clothing, jewellery or long, loose hair that can get caught in the pneumatic Parallel Crimp Machine UP 35.
- + Work with caution.
- + Only one person is allowed to work on or with the machine at a time.
- + Only trained personal are allowed to work on or with the machine.
- + Assure free access to the operating elements of the machine, especially the foot pedal and the release button. In the case of imminent danger immediately press the release button. The release button must be within the direct reach of the operator. It must not be covered.
- + It is only allowed to work with the specified air pressure.

- + Extract the upper and lower part of the adapter as far as possible.
- + Choose the correct tool head.
- + Unlock and extract the pins **1** until stop.
- + Mount the tool head into the lower part of the adapter and press the pins **1** until stop.

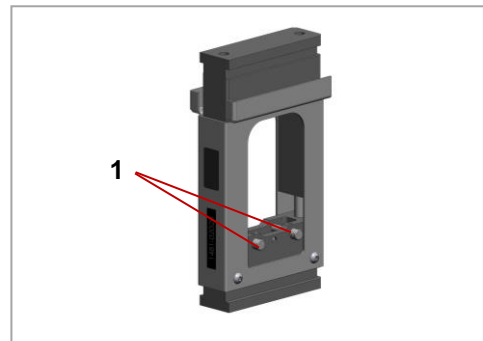

Fig. 7.6



INFORMATION

- + Control the right position of the die halves! The size of the profile should be in line!
- + Slide the upper and lower adapter together.

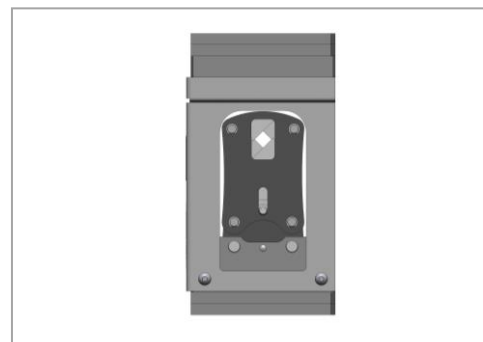

Fig. 7.7

7.5 Mounting adapter into the machine



DANGER

- + Due to the risk of hand or finger injury, never try to reach into the machine before having assured that the machine is disconnected from the air supply. Disconnect the air supply before changing the safety guard, the adapter and the dies.



CAUTION

- + The crimp machine is only allowed to be used with mounted dies, die adapter and the suitable safety guard. Pay attention to the correct assignment of adapter to safety guard.
- + The crimp machine is only allowed to be used when it is in a completely functional condition.
- + Before commissioning the machine, it is always important to check whether all safety devices, especially the safety guards and die adapter, are installed and are functioning correctly.
- + When working with the pneumatic Parallel Crimp Machine UP 35, do not wear loose clothing, jewellery or long, loose hair that can get caught in the pneumatic Parallel Crimp Machine UP 35.
- + Work with caution.
- + Only one person is allowed to work on or with the machine at a time.
- + Only trained personal are allowed to work on or with the machine.
- + Assure free access to the operating elements of the machine, especially the foot pedal and the release button. In the case of imminent danger immediately press the release button. The release button must be within the direct reach of the operator. It must not be covered.
- + It is only allowed to work with the specified air pressure.

- + Disconnect pneumatic supply.
- + Press the locking device **1** downwards and hold it.
- + Insert the die adapter **2** with mounted safety guard into the adapter reception of the machine. This process has to be executed smoothly (without force), otherwise the danger of canting will arise.
- + Release locking device **1**.
- + If necessary move the die adapter **2** back and forth, so that the locking device **1** can lock in place.

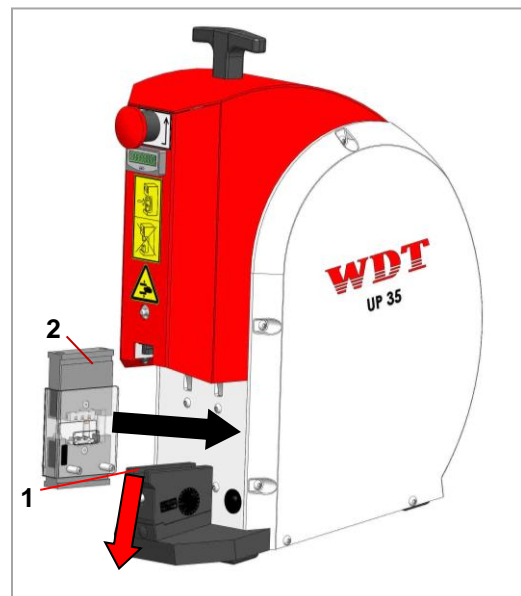

Fig. 7.8

8 Normal Operation / Production Cycle



DANGER

- + Due to the risk of hand or finger injury, never try to reach into the machine before having assured that the machine is disconnected from the air supply. Disconnect the air supply before changing the safety guard, the adapter and the dies.
-



CAUTION

- + The pneumatic Parallel Crimp Machine UP 35 may only be set up and operated in perfect technical condition, observing all the safety regulations and considering any possible dangers.
 - + The crimp machine is only allowed to be used with mounted dies, die adapter and the suitable safety guard. Pay attention to the correct assignment of adapter to safety guard.
 - + Before commissioning the machine, it is always important to check whether all safety devices, especially the safety guards and die adapter, are installed and are functioning correctly.
 - + When working with the pneumatic Parallel Crimp Machine UP 35, do not wear loose clothing, jewellery or long, loose hair that can get caught in the pneumatic Parallel Crimp Machine UP 35.
 - + Work with caution.
 - + In cases of a machine malfunction, production must be stopped and the malfunction must be fixed before continuing work with the machine.
 - + Only one person is allowed to work on or with the machine at a time.
 - + Only trained personal are allowed to work on or with the machine.
 - + Assure free access to the operating elements of the machine, especially the foot pedal and the release button. In the case of imminent danger immediately press the release button. The release button must be within the direct reach of the operator. It must not be covered.
 - + It is only allowed to work with the specified air pressure.
-



ATTENTION

- + Position the pneumatic Parallel Crimp Machines UP 35 on a flat surface and assure the stability of the machine. Ensure that the table or bench is stable enough to support the machine in normal use. During the utilization the machine has to be placed on a table or a similar flat surface.
 - + Place the foot pedal on the floor. No other place is allowed. The foot pedal must be movable, so that the operator has the possibility to change his position for ergonomic and production needs. Do not lay the foot pedal in aisles or walkways.
 - + Place the tubes on the floor or out of the way so that they do not cause a trip hazard.
-

Crimp process without locator:

1. Insert the crimp contact in the die profile. Please pay attention to the correct profile assignment and to the correct positioning within the crimp profile!
2. Insert the wire/cable which is stripped acc. to the specifications and position it for crimping.
3. Press the foot pedal to start the crimp process.
4. Keep the foot pedal pressed until the crimp cycle is finished.
5. Remove crimped contact.

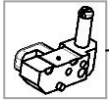
Crimp process with locator:

1. Flap out locator.
2. Insert the crimp contact in the die locator. Please pay attention to the correct profile assignment and to the correct positioning within the crimp profile!
3. Close and lock locator.
4. Insert the wire/cable which is stripped acc. to the specifications and position it for crimping.
5. Press the foot pedal to start the crimp process.
6. Keep the foot pedal pressed until the crimp cycle is finished.
7. Open locator and remove crimped contact.

9 Maintenance



DANGER

- + Due to the risk of hand or finger injury, never try to reach into the machine before having assured that the machine is disconnected from the air supply. Disconnect the air supply before changing the safety guard, the adapter and the dies.
-



CAUTION

- + The compressed air connection tube must not be longer than 1 m and has to have a coupling connection.
 - + Before starting maintenance, disassembly or repair work, the crimp machine must be disconnected from air supply.
 - + Maintenance work may be performed only by authorized and properly trained staff. The housing and the covers in particular may only be removed by specially trained staff.
 - + When working with the pneumatic Parallel Crimp Machine UP 35, do not wear loose clothing, jewellery or long, loose hair that can get caught in the pneumatic Parallel Crimp Machine UP 35.
 - + The crimp machine is only allowed to be used when it is in a completely functional condition.
 - + The crimp machine is only allowed to be used with mounted dies, die adapter and the suitable safety guard. Pay attention to the correct assignment of adapter to safety guard.
 - + Work with caution.
 - + Only one person is allowed to work on or with the machine at a time.
 - + Assure free access to the operating elements of the machine, especially the foot pedal and the release button. In the case of imminent danger immediately press the release button. The release button must be within the direct reach of the operator. It must not be covered.
 - + It is only allowed to work with the specified air pressure
-

9.1 Maintenance Plan



DANGER

- + Due to the risk of hand or finger injury, never try to reach into the machine before having assured that the machine is disconnected from the air supply. Disconnect the air supply before changing the safety guard, the adapter and the dies.
-



CAUTION

- + Before starting maintenance, disassembly or repair work, the crimp machine must be disconnected from air supply.
 - + Maintenance work may be performed only by authorized and properly trained staff. The housing and the covers in particular may only be removed by specially trained staff.
 - + When working with the pneumatic Parallel Crimp Machine UP 35, do not wear loose clothing, jewellery or long, loose hair that can get caught in the pneumatic Parallel Crimp Machine UP 35.
 - + Work with caution.
 - + Wear protective gloves and safety glasses during lubrication work. Please pay attention to the safety instructions in the "safety data sheet" of the grease.
-

Regular maintenance and cleaning of the parts which can be reached without opening the machine will prolong the life of the machine. Do not use rough materials to clean the machine such as wire wool. The machine and or machine part should not be cleaned with compressed air. The crimping machine as well as the machine parts must not be cleaned with hard objects like scrapers, steel wool or similar. Vacuum heavily soiled parts and wear.

9.1.1 Daily

- + Visual inspection of the pneumatic Parallel Crimp Machine UP 35.
- + Check air pressure (max. 6 bar) of the house installation (manometer not in the scope of the delivery).
- + Check oil-level of service unit of the house air supply (not in the scope of the delivery).

9.1.2 Monthly

Lubricate the upper press shaft with the supplied grease gun at the grease nipple with one of the following greases:

- + Blaser Swiss Lube Art.-No. 00492-01 EP-Universal Fett.
- + Molykote DX Paste
- + Dininol Fett LGM2, Art.-No. 27620 (Zellner+Gmelin GmbH & Co. KG)

Alternatively, lithium soap greases with the following application areas can be used:

- + Sliding surfaces / friction contacts
- + High load applications
- + „Clean“ lubrication
- + Low speed
- + Base oil viscosity at 40°C (-4°F)
(DIN 51562): 110mm²/s



Fig. 9.1

9.1.3 After every 25.000 crimp cycles or every 2 years

Please contact the producer or the distributor of the machine for inspections in the recommended intervals.

Service address:

WEZAG GmbH
Werkzeugfabrik
Wittigstraße 8
35260 Stadtallendorf

Telephone: +49 6428 704-0

10 Problem Handling and Fault Diagnostics



DANGER

- + Due to the risk of hand or finger injury, never try to reach into the machine before having assured that the machine is disconnected from the air supply. Disconnect the air supply before changing the safety guard, the adapter and the dies.



CAUTION

- + Before starting maintenance, disassembly or repair work, the crimping machine must be disconnected from air supply.
- + Maintenance work may be performed only by authorized and properly trained staff. The housing and the covers in particular may only be removed by specially trained staff.
- + When working with the pneumatic Parallel Crimp Machine UP 35, do not wear loose clothing, jewellery or long, loose hair that can get caught in the pneumatic Parallel Crimp Machine UP 35.
- + Work with caution.
- + Before commissioning the machine, it is always important to check whether all safety devices, especially the safety guards and die adapter, are installed and are functioning correctly.
- + Check the release button before starting the work on the crimp machine. In the case of imminent danger immediately press the release button. The release button must be within the direct reach of the operator. It must not be covered.



INFORMATION

- + In case of a blockade of the dies press the release button and disconnect the machine from air supply.

In the event of a problem our customer service personnel will be able to help you.

Service address:

WEZAG GmbH
Werkzeugfabrik
Wittigstraße 8
35260 Stadtallendorf

Telephone: +49 6428 704-0

Please have the following information ready when you contact service.

- + Machine Type
- + Machine Serial Number

11 Removal from Service, Demounting, Disassembly,



DANGER

- + Due to the risk of hand or finger injury, never try to reach into the machine before having assured that the machine is disconnected from the air supply. The machine has to stand still before changing the safety cover, adapter and the dies.
-



CAUTION

- + Before starting maintenance, disassembly or repair work, the crimping machine must be disconnected from air supply.
 - + Maintenance work may be performed only by authorized and properly trained personnel. The housing and the covers in particular may only be removed by specially trained personnel.
 - + When working with the pneumatic Parallel Crimp Machine UP 35, do not wear loose clothing, jewellery or long, loose hair that can get caught in the pneumatic Parallel Crimp Machine UP 35.
 - + Only one person is allowed to work on or with the machine at a time.
 - + Work with caution.
-

12 Storage

Store the machine in the original box at room temperature.

13 Disposal

For the disposal of the pneumatic Parallel Crimp Machine UP 35, send it back to WEZAG GmbH.

14 Exploded View Drawing, Spare Part List, Pneumatic Diagram

14.1 Exploded View Drawing

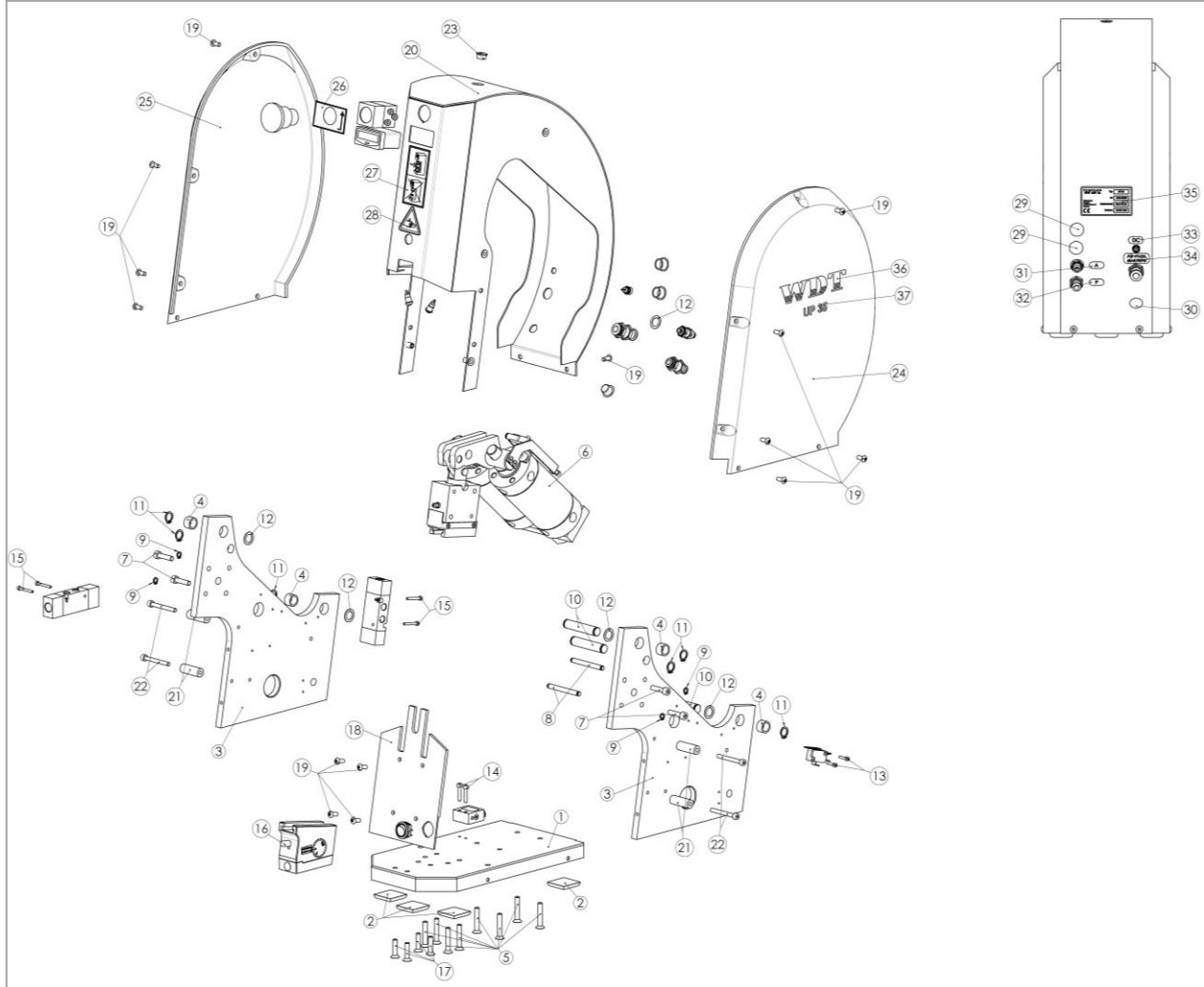

Fig. 14.1

14.2 Parts List Exploded View Drawing

Pos.-No.	Pieces	Art.-No.	Description
1	1	2481-02001	Basic plate
2	5	8480-89003	Adhesive base 31,7x31,7x6,1
3	2	2481-25006	Side panel
4	4	8481-02013	Cylinder Socket Ø16/12x10
5	8	8480-99069	Countersunk screw with hexagon socket M6x35 DIN7991
6	1	1481-26003	Cylinder Unit
7	4	8480-10111	Cylinder head screw with hexagon socket M6x25 DIN912
8	2	2481-02023	Bolt Ø6h9 x 60
9	4	8481-02007	Retaining Ring DIN 471-6x0,7

Pos.-No.	Pieces	Art.-No.	Description
10	3	2480-89024	Drive Shaft-1296-18
11	6	8480-99161	Circlip DIN 471-12x1
12	5	8481-25007	Shim Ring Ø12/18x0,5 DIN988
13	2	8480-99121	Cylinder head screw with hexagon socket M3x14 DIN912
14	2	8180-23002	Cylinder head screw with hexagon socket M4x20 DIN912
15	4	8480-89010	Cylinder head screw with hexagon socket M3x25 DIN912
16	1	1481-25002	Adjusting Unit
17	4	8481-02004	Countersunk screw with hexagon socket M6x25 DIN7991
18	1	2481-25005	Cover plate
19	16	8481-02008	Fillister head screw with hexagon M5x12 (galvanized blue)
20	1	1481-25001	Cover complete
21	4	2481-02020	Spacer bushing 12,00/5,3x33,5
22	4	8480-99127	Cylinder head screw with hexagon socket M5x45 DIN912
23	1	8481-02001	Locking Screw EVSG M12 - RAL 9005
24	1	2481-02017	Cover right
25	1	2481-02018	Cover left
26	1	5481-02002	Adhesive label "Release"
27	1	5480-88002	Adhesive label "Hinweis Fingerschutz"
28	1	5480-81005	Adhesive label „Warning of Hand Injuries“
29	2	8481-06001	Decorative plug Ø14,9/18,5 black
30	1	8201-00002	Cover plug Ø14,9/18,5 black
31	1	5481-03003	Label „A“
32	1	5481-02006	Label „P“
33	1	5481-03002	Label „DC“
34	1	5481-02007	Label „Air-max.“
35	1	4481-26100	Machine identification label
36	2	5480-81027	Label "WDT" red
37	2	5481-06001	Label "UP35" black
38	1	1481-26002	Pneumatic complete
39	1	1481-25009	Electric complete

The repair of the machine has to be executed by trained personnel. Please contact the producer or distributor of the machine!

Service address:

WEZAG GmbH
 Werkzeugfabrik
 Wittigstraße 8
 35260 Stadtallendorf

Telephone: +49 6428 704-0

14.3 Pneumatic Diagram

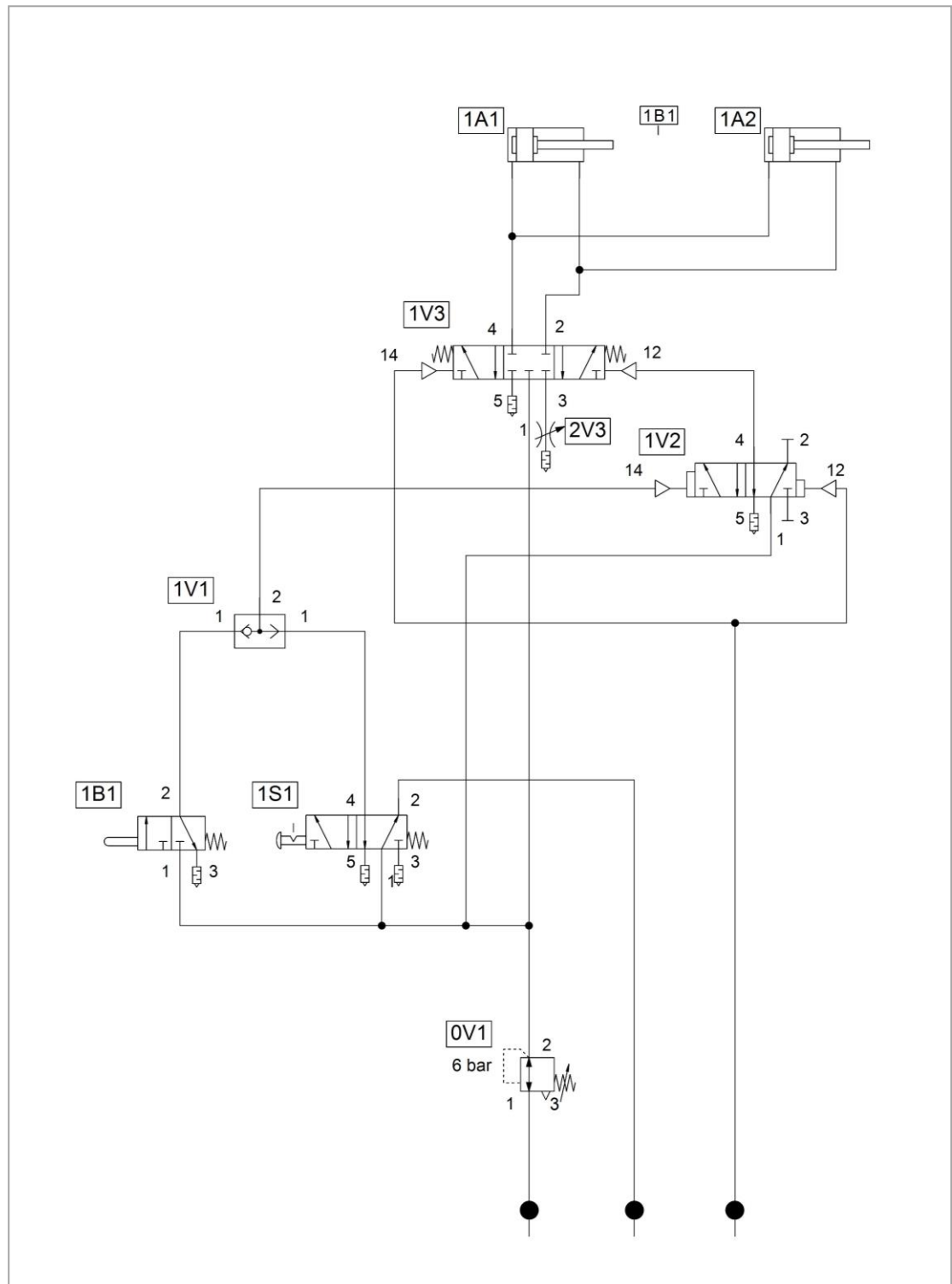

Fig. 14.2

14.4 Parts List Pneumatic

ID	Pieces	Article Number	Description
1V1	1	8480-88086	Oder valve
1V2	1	8480-85002	5/2 pneumatic valve
1V3	1	8480-88089	5/3 pneumatic valve
1B1	1	8480-88005	Button (1A1 extended)
0V1	1	8481-03003	Pressure control valve, adjustable
2V3	1	8480-88073	Throttle valve
1S1	1	8481-03042 + 8481-03018	Palm switch red incl. Valve

The repair of the machine has to be executed by trained personnel. Please contact the producer or distributor of the machine!

Service address:

WEZAG GmbH
Werkzeugfabrik
Wittigstraße 8
35260 Stadtallendorf

Telephone: +49 6428 704-0

14.5 Accessories overview for re orders

- | | |
|--|-----------------------|
| 1. Pneumatic foot pedal with cover | order no.: 1481-03033 |
| 2. Air hose set | order no.: 1881-03001 |
| 3. Hexagon wrench key set | order no.: 1881-02002 |
| 4. Grease gun | order no.: 9480-88019 |
| 5. T-handle | order no.: 8481-02005 |
| 6. Power supply with changeable adapters | order no.: 1881-03005 |